

INSTALLATION MANUAL

Decoration panel

MODEL

BYFQ60C3W2W

English

Français

Español

Read these instructions carefully before installation.
Keep this manual in a handy place for future reference.
This manual should be left with the equipment owner.

Lire soigneusement ces instructions avant l'installation.
Conserver ce manuel à portée de main pour référence ultérieure.
Ce manuel doit être donné au propriétaire de l'équipement.

Lea cuidadosamente estas instrucciones antes de instalar.
Guarde este manual en un lugar a mano para leer en caso de tener alguna duda.
Este manual debe permanecer con el propietario del equipo.

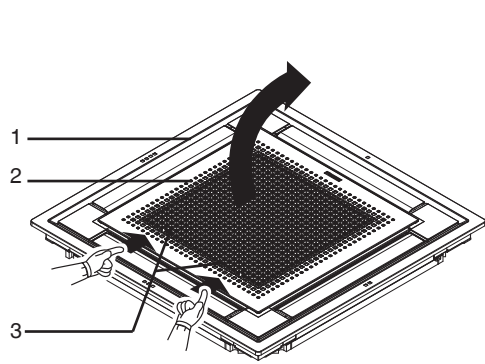

1

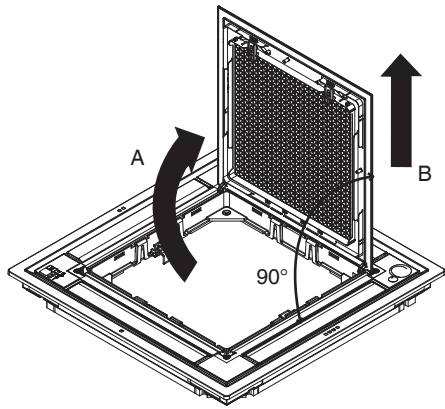

2

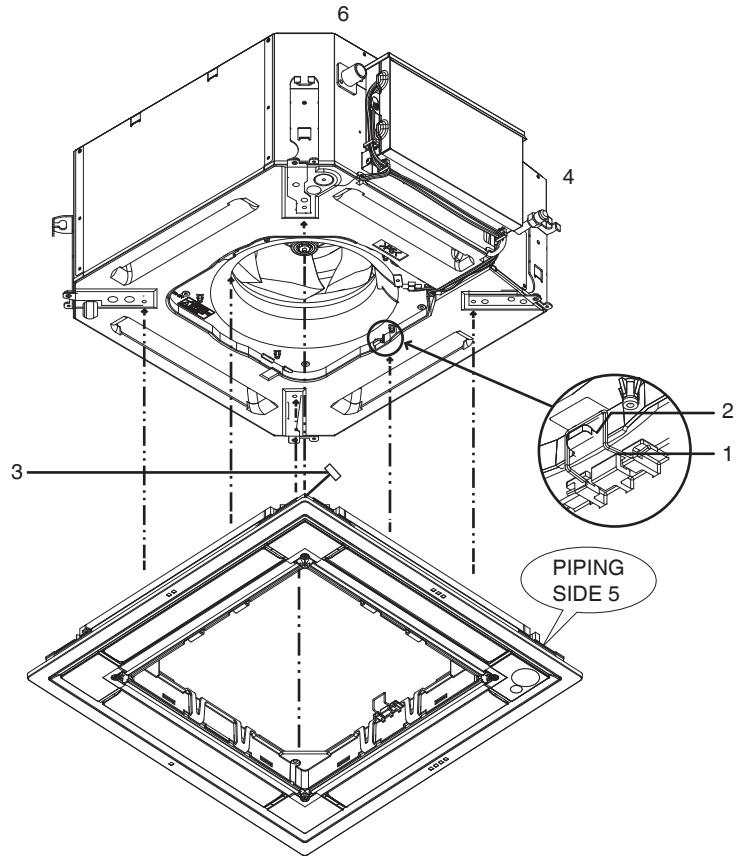

3

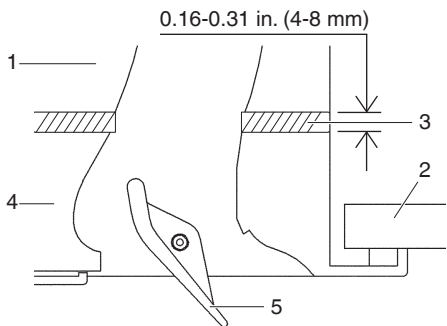

4

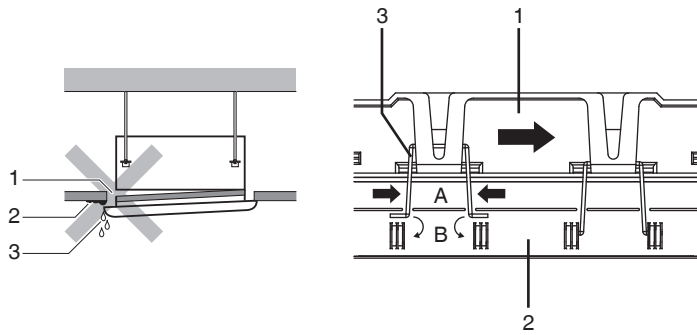

5

7

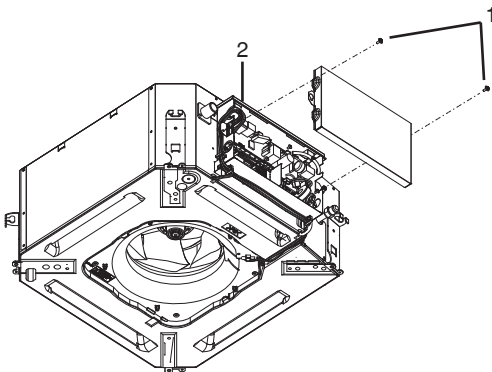

6

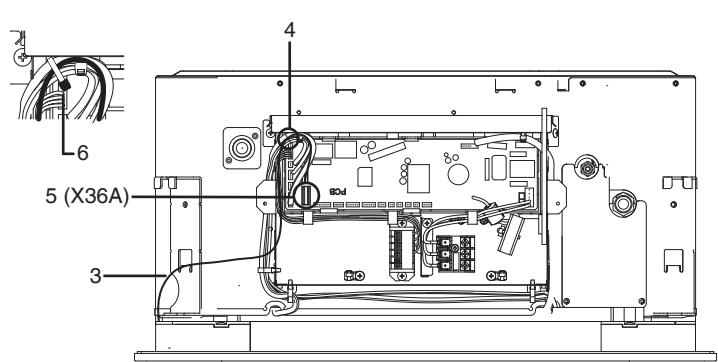

6



El texto en inglés constituye las instrucciones originales. El resto de los idiomas son traducciones de las instrucciones originales.

Lea atentamente este manual antes de realizar la instalación. No lo tire. Consérvelo para futuras consultas.

La instalación o colocación inadecuada del equipo o accesorios podría causar electrocución, cortocircuito, fuga, incendio u otros daños al equipo. Asegúrese de utilizar únicamente accesorios fabricados por Daikin que se hayan diseñado específicamente para su uso con el equipo y haga que los instale un profesional.

Si no está seguro de los procedimientos de instalación o de utilización, póngase en contacto con su distribuidor para que le aconseje o le amplíe la información.

Antes de la instalación

- No saque la unidad del embalaje hasta llegar al sitio donde se vaya a instalar.



Ventilador giratorio



Apague el suministro de la alimentación principal antes de manipular la rejilla.

- Consulte el manual de instalación de la unidad interior para ver los elementos no descritos en el presente manual.

NOTA

Para el instalador



Asegúrese de dar instrucciones a los clientes sobre la forma de utilizar correctamente el sistema y mostrarles el manual de funcionamiento de la unidad interior.

Accesorios

Manual de instalación	
Tornillos (4 pzas.)	
Bisagra de la rejilla de succión (2 pzas.)	

Preparación antes de la instalación

Para esta unidad, puede seleccionar las direcciones de las corrientes de aire. Para descargar aire en 2 o 3 direcciones, es necesario adquirir un elemento sellante se salidas de descarga de aire para sellar las salidas de descarga de aire.

Manipulación del panel de decoración

Para evitar daños en el panel de decoración, adopte las siguientes precauciones:

- Nunca coloque el panel de decoración boca abajo.
- Nunca deje el panel de decoración apoyado contra una pared.
- Nunca coloque el panel de decoración encima de un objeto puntiagudo o con salientes.
- Nunca toque ni aplique presión sobre la hoja horizontal, para evitar dañar la hoja horizontal.

Preparación del panel de decoración para la instalación

- 1 Desmonte la rejilla de aspiración del panel de decoración.

- 1 Panel de decoración
- 2 Rejilla de aspiración
- 3 Perilla

- Retire la cinta de embalaje de la rejilla de succión y de las hojas horizontales.
- Presione las perillas hacia dentro y abra la rejilla de succión. (Consulte la figura 1)
- Desmonte la rejilla de aspiración del panel de decoración levantando la rejilla de aspiración aproximadamente 90 grados (A) hasta alcanzar una posición que permita desmontar la rejilla de aspiración (B). (Consulte la figura 2)

Instalación del panel de decoración en la unidad interior

Consulte el manual de instalación de la unidad interior para obtener información sobre cómo instalarla.

- 1 Instale el panel de decoración (Consulte la figura 3).

- 1 Pasador provisional
- 2 Gancho
- 3 Cable de corriente del motor de la hoja horizontal
- 4 Zona de las tuberías
- 5 Marca lateral de las tuberías
- 6 Zona de drenaje

- 1 Fije el panel de decoración en la unidad interior haciendo encajar la marca del lado de la tubería del panel de decoración con la posición de la zona de las tuberías de la unidad interior.
- 2 Coloque 2 pasadores provisionales en los ganchos de la unidad interior de modo que el panel de decoración quede fijado provisionalmente a la unidad interior. (Consulte la figura 3)
- 3 Asegúrese de que el cable de corriente del motor de la hoja horizontal no quede atrapado entre el panel de decoración y la unidad interior.
- 4 Coloque los 4 tornillos suministrados y compruebe que el panel de decoración esté correctamente alineado con la unidad interior y el techo.
- 5 Apriete los 4 tornillos hasta que el grosor entre el panel de decoración y la unidad interior sea de solo 0,16-0,31 pulg. (4-8 mm). (Consulte la figura 4)

- 1 Unidad interior
- 2 Techo
- 3 Material sellante
- 4 Panel de decoración
- 5 Hoja horizontal

Precauciones

- Un apriete incorrecto de los tornillos - (Consulte la figura 5) - puede provocar la entrada de aire en la unidad y entre el techo y el panel de decoración (1), con la consiguiente acumulación de contaminación (2) y condensación (3).
- Si existe una separación entre el techo y el panel de decoración después del apriete de los tornillos, vuelva a ajustar la altura del cuerpo de la unidad interior. La unidad interior debe mantenerse nivelada y la tubería de drenaje debe protegerse en todo momento.

2 Cableado del panel de decoración (Consulte la figura 6)



Asegúrese de desconectar la alimentación antes del cableado.

- 1 Tornillos
- 2 Caja de control
- 3 Cable de corriente del motor de la hoja horizontal
- 4 Cable de corriente del motor de la hoja horizontal fijado con una abrazadera al resto de los cables (consulte detalles en la figura 6)
- 5 Conector de la PCB de la unidad interior (X36A)
- 6 Abrazadera

- 1 Retire la cubierta de la caja de control. Afloje los 2 tornillos y deslice la cubierta de la caja de control hacia abajo.
- 2 Conecte de forma segura el conector del cable de corriente del motor de la hoja horizontal instalado en el panel de decoración. Conecte el cable de corriente del motor de la hoja horizontal al resto de los cables de forma segura con una abrazadera (en el juego de accesorios de la unidad interior). (Consulte la figura 6)
- 3 Vuelva a colocar la cubierta de la caja de control siguiendo el procedimiento inverso al desmontaje.



Asegúrese de que el cable de corriente del motor de la hoja horizontal no quede atrapado entre el panel de decoración y la unidad interior ni entre la caja de control y la cubierta.

Instalación de la rejilla de aspiración en el panel de decoración

Instale la rejilla de aspiración (Consulte la figura 7).

- 1 Panel de decoración
- 2 Rejilla de aspiración
- 3 Bisagra de la rejilla de aspiración (fijada al panel de decoración)

- 1 Retire la cinta de embalaje que fija las 2 bisagras de la rejilla de succión en su posición.
 - 2 Fije la rejilla de aspiración en las bisagras presionando la bisagra e insertando los dos extremos de la bisagra en los orificios de la rejilla de aspiración. (Consulte la figura 7)
 - 3 Asegúrese de que la rejilla de aspiración está fijada correctamente al panel de decoración mediante las 2 bisagras.
 - 4 Cierre la rejilla de aspiración siguiendo en orden inverso los pasos descritos en "Preparación del panel de decoración para la instalación" en la página 1.
- La rejilla de aspiración puede instalarse en 4 direcciones diferentes simplemente girándola 90 grados.
 - Puede cambiar la orientación al ajustar la dirección de la rejilla de aspiración de varias unidades o en respuesta a las necesidades del cliente.

DAIKIN MANUFACTURING COMPANY, L.P

Daikin Texas Technology Park,
19001 Kermier Road,
Waller, TX, 77484, U.S.A.

