



# WIRED REMOTE CONTROLLER

## INSTALLATION MANUAL

English

Français

Español

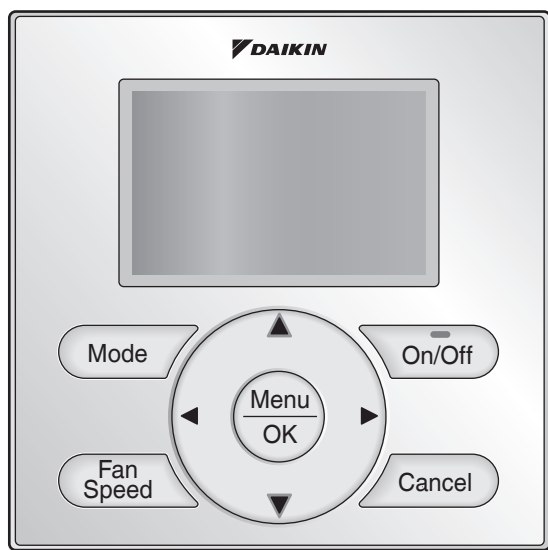

MODEL BRC1NRV71

**Be sure to read this installation manual before installing this product.**

**Veillez à lire ce manuel d'installation avant d'installer ce produit.**

**Asegúrese de leer este manual de instalación antes de instalar este producto.**

# Contenidos

1. Consideraciones de Seguridad .....	2
2. Accesorios .....	4
3. Procedimiento de Instalación del Control Remoto .....	4
4. Funciones e Ítems de Menú de los Botones del Control Remoto .....	10
5. Encendido .....	12
6. Ajustes de Campo .....	13
7. Configuración de direcciones .....	17
8. Procedimiento para Verificar el Registro de Errores .....	25
9. Agregando Información de Contacto de Mantenimiento .....	26
10. Confirmación de los Detalles Registrados .....	27
11. Reloj y Calendario .....	27
12. Lenguaje .....	28
13. Estado de la unidad (Solo unidad de techo) ...	29
14. Velocidad del soplador (Solo unidad de techo) ...	30
15. Hrs de operación de la unidad (Solo unidad de techo) .....	31
16. Prohiba Funcion .....	32
17. Certificación .....	33

# 1. Consideraciones de Seguridad

Las instrucciones originales están escritas en inglés. Los manuales en todos los otros idiomas son una traducción de las instrucciones originales.

Todas las fases de la instalación de campo, incluyendo pero no limitado a la electricidad, tuberías, seguridad, etc. deben de realizarse de acuerdo con las instrucciones del fabricante y deben cumplir con las reglamentaciones nacionales, estatales, provinciales y locales.



Lea estas **CONSIDERACIONES DE SEGURIDAD** cuidadosamente antes de instalar el control remoto.

Después de completar la instalación, asegúrese que el control remoto opere apropiadamente durante la operación de arranque.

Capacite al cliente en la operación y mantenimiento del control remoto. Informe a los clientes que deben guardar este manual de instalación junto con el manual de operación para referencia futura.

Siempre utilice un instalador o contratista licenciado para instalar este producto. La instalación inapropiada puede resultar en descargas eléctricas, incendio o explosión.

Significados de los símbolos **ADVERTENCIA**, **PRECAUCIÓN** y **NOTA**.

 <b>ADVERTENCIA</b>	Indica una situación potencialmente peligrosa, que si no se evita, podría resultar en la muerte o lesiones serias.
 <b>PRECAUCIÓN</b>	Indica una situación potencialmente peligrosa, que si no se evita, podría resultar en lesiones menores o moderadas. También puede ser usada para alertar contra prácticas inseguras.
 <b>NOTA</b>	Indica la situación que se puede producir en el equipo o las propiedades daños por accidentes.

 <b>ADVERTENCIA</b>
Sólo el personal calificado debe efectuar los trabajos de instalación.
Consulte con su concesionario Daikin con respecto a la relocalización y reinstalación del control remoto. La instalación incorrecta puede causar descargas eléctricas o incendios.
El trabajo de electricidad debe ser realizado de acuerdo con las reglamentaciones locales y nacionales aplicables y con las instrucciones en este manual de instalación. La instalación incorrecta puede causar descargas eléctricas o incendios.
Use sólo los accesorios y partes especificados para los trabajos de instalación. No usar las partes especificadas puede resultar en descargas eléctricas, incendios o la caída de la unidad.
No desarme, reconstruya ni repare. Se podrían producir descargas eléctricas o incendios.
Asegúrese que todo el cableado esté asegurado, que se usen los cables especificados, y que no actúen fuerzas externas en las conexiones de los terminales o los cables. Las conexiones o instalación inapropiadas pueden resultar en incendios.
Antes de tocar las partes eléctricas, confirme que la unidad está apagada.

## PRECAUCIÓN

Mantenga el agua fuera del control remoto.

Para evitar descargas eléctricas debido a la entrada de agua o insectos, llene el orificio pasante del cableado con masilla.

No lave el control remoto con agua, que esto puede resultar en descargas eléctricas o incendios.

No toque los botones del control remoto con los dedos mojados.

Tocar los botones con los dedos mojados puede causar descargas eléctricas.

No instale el control remoto en las siguientes localizaciones:

- (a) Donde se produce rocío de aceite mineral o atomización de aceite, o vapor; por ejemplo, en una cocina.  
Las partes plásticas pueden deteriorarse.
- (b) Donde se produzcan gases corrosivos, tal como el gas de ácido sulfúrico.
- (c) Maquinaria cercana que emite ondas electromagnéticas.  
Las ondas electromagnéticas pueden afectar la operación del sistema de control y causar que la unidad funcione mal.
- (d) Donde se podrían fugar gases inflamables, donde podría haber fibra de carbono o polvo inflamable suspendido en el aire, o donde se manejen sustancias inflamables volátiles, tales como diluyente o gasolina.  
Operar la unidad bajo tales condiciones puede resultar en incendio.
- (e) Área a alta temperatura o llama directa.  
Se puede producir sobrecalentamiento y/o incendio.
- (f) Área húmeda, donde hay exposición al agua. Si el agua ingresa al interior del control remoto, puede causar descargas eléctricas y los componentes eléctricos pueden fallar.

## NOTA







Instale los cables de control para la unidad y el control remoto, al menos a 3,5 pies (1 metro) de los aparatos de televisión o radios, para evitar interferencias de imagen o ruido. Dependiendo de las ondas de radio, una distancia de 3,5 pies (1 metro) puede no ser suficiente para eliminar el ruido.

Cuando se usa el sensor de temperatura del control remoto, seleccione la localización de instalación de acuerdo con lo siguiente:

- Un lugar donde se pueda detectar la temperatura promedio en la sala.
- Un lugar donde no esté expuesto a la luz solar directa.
- Un lugar bien alejado de cualquier fuente de calor.
- Un lugar que no sea afectado directamente por el aire exterior.

## 2. Accesorios

Se incluyen los siguientes accesorios.

Tornillo para yeso	Anclaje para yeso	Sujetacables	Manual de operación	Manual de instalación	Retenedor de cable
					
(2 piezas)	(2 piezas)	(1 pieza)	(1 pieza)	(1 pieza)	(1 pieza)

## 3. Procedimiento de Instalación del Control Remoto

### 3-1 Determine donde instalar el control remoto.

Asegúrese de respetar las **Consideraciones de seguridad** cuando determine la localización.

### 3-2 Si el cable de control para el control remoto se enruta desde la parte posterior, tome en consideración la localización de orificio de acceso en la caja inferior para hacer un orificio en la pared.

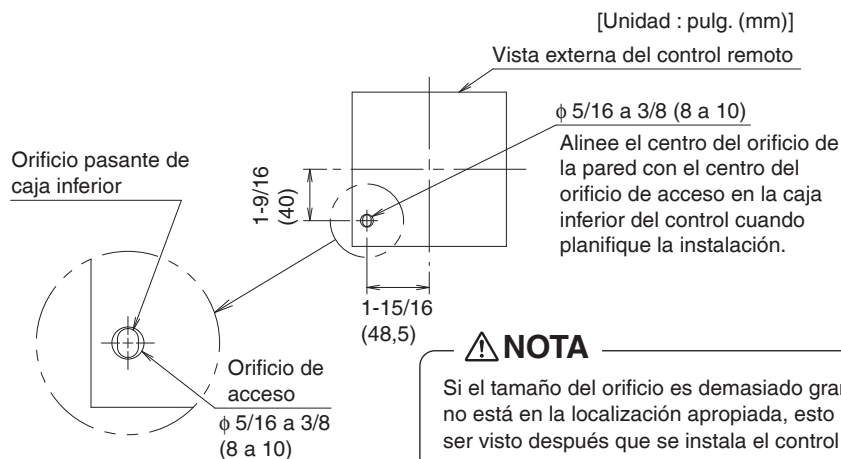

### 3-3 Remueva la caja superior.

Inserte un destornillador en la protuberancia de la caja inferior para remover la caja superior (2 puntos).

El tablero de circuitos impresos del control remoto está instalado en la caja superior. Cuide de no dañar el tablero de circuitos impresos con el destornillador.

Cuide que el polvo o la humedad no contacten con el tablero de circuitos impresos.



### 3-4 Determine la localización donde el cableado entrará al control remoto (lado posterior, izquierdo, parte izquierda superior, parte central superior).

#### 3-4-1 Salida posterior

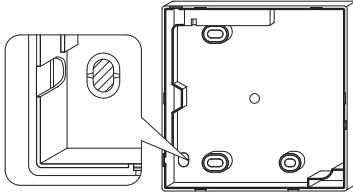

Corte la parte de resina (área con muesca).

#### 3-4-2 Salida izquierda

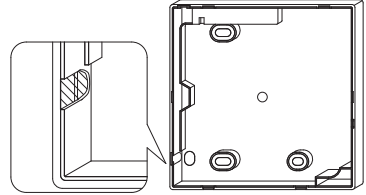

Corte el plástico en el área con muesca y remueva las rebabas restantes.

#### 3-4-3 Salida izquierda superior

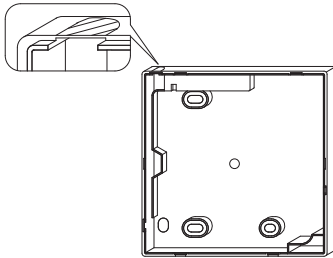

Corte el plástico en el área con muesca y remueva las rebabas restantes.

#### 3-4-4 Salida central superior

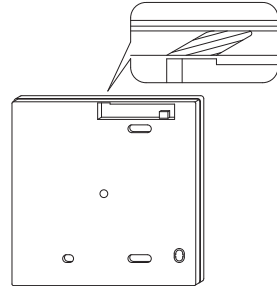

Corte el plástico en el área con muesca y remueva las rebabas restantes.

### 3-5 Instale el cableado.

#### ⚠ NOTA

1. La caja de conmutación y el cableado de control no están incluidos.
2. No toque el tablero de circuitos impresos del control remoto.

#### Especificaciones de cableado

Tipo de cableado	Cable de cobre sin blindaje, 2 conductores, trenzado
Tamaño del cableado	AWG-18
Longitud de cableado	1640 pies (500 m) máximo

Prepare el cableado para conexión al control remoto siguiendo estas instrucciones:

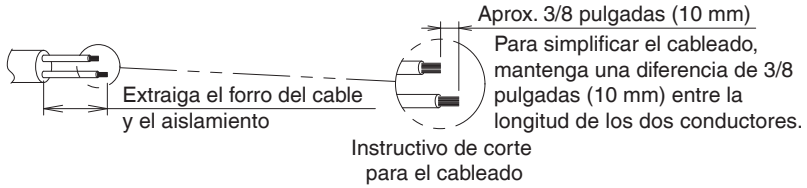

Longitud del forro a ser extraído:

- Aprox. 6 pulgadas (150 mm) para la salida izquierda superior
- Salida central superior de aprox. 8 pulgadas (200 mm)

Conecte los terminales (P/P1, N/P2) del control remoto con los terminales (P1, P2) de la unidad. (P1 y P2 no son sensibles a la polaridad.)

### 3-5-1 Salida posterior

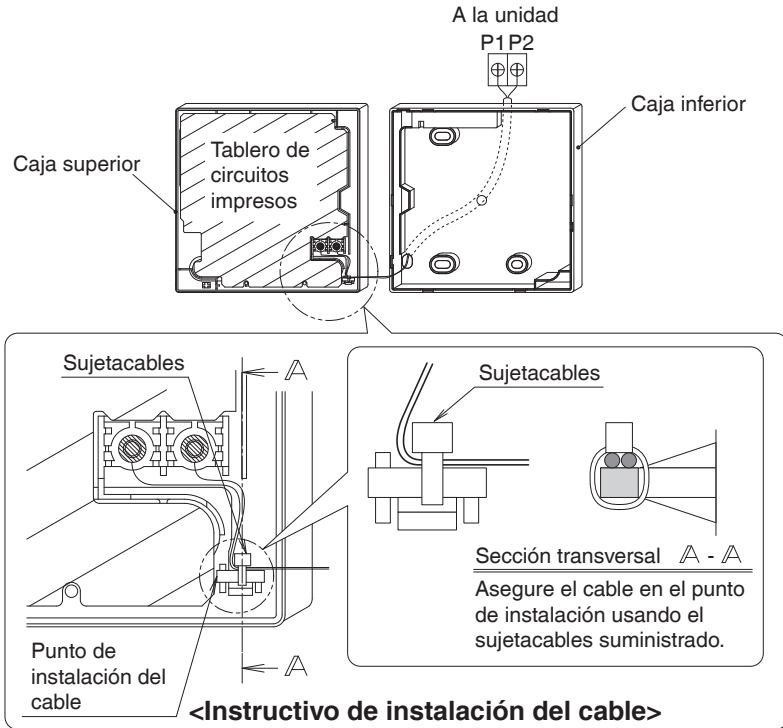

### 3-5-2 Salida izquierda

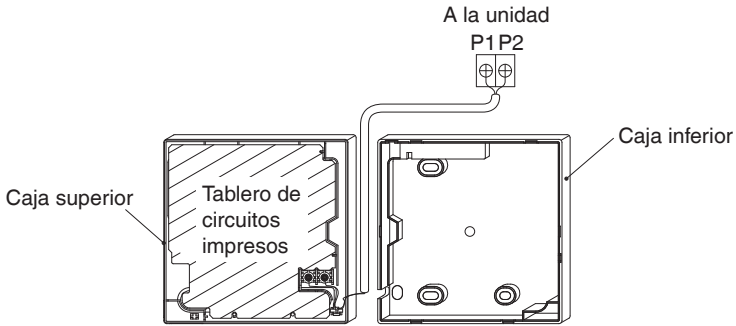

### 3-5-3 Salida izquierda superior

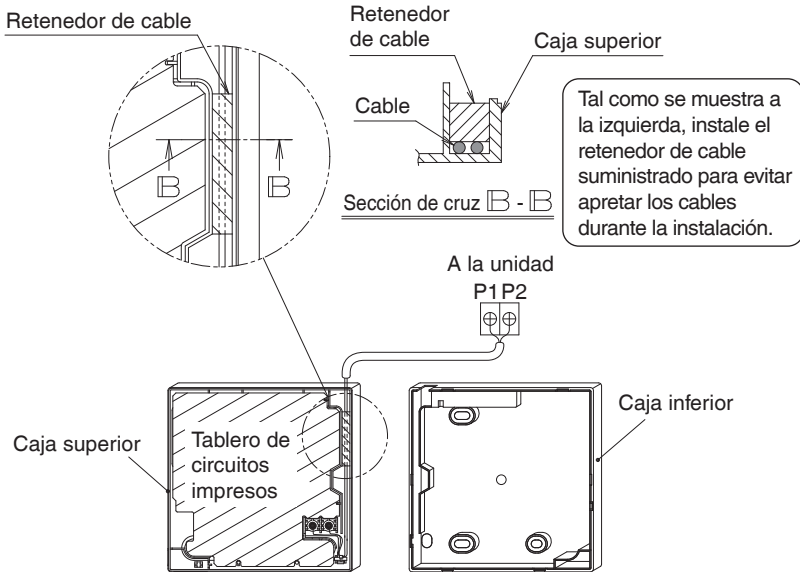

### 3-5-4 Salida central superior

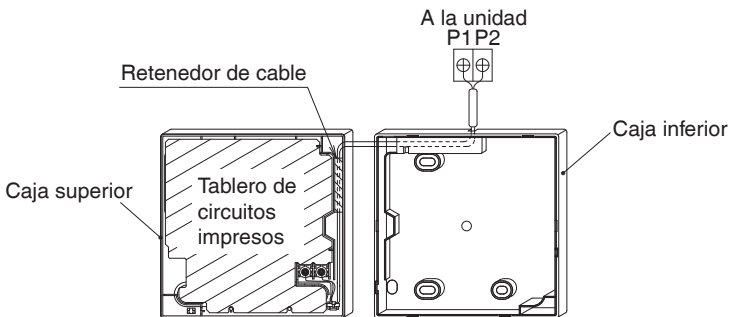

## ⚠ NOTA

- Para evitar el ruido eléctrico y los posibles errores de comunicación, evite instalar el cable de control remoto en paralelo con, o en la vecindad de los circuitos de voltaje de línea.

## 3-6 Procedimiento de instalación para la caja inferior.

Cuando se cablea el control remoto a través de los puntos de acceso de centro superior o posterior, se requiere de la fijación del cable a la caja inferior antes de ser montado en la pared. Siga cuidadosamente los procedimientos de cableado.

### 3-6-1 Instalación en la pared

Asegúrela usando los tornillos y anclajes para yeso suministrados (2 piezas).

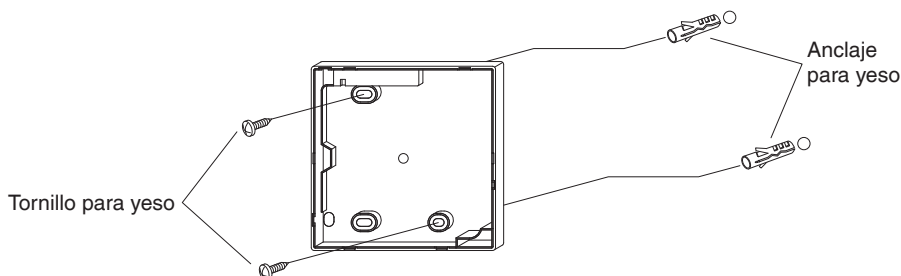

### 3-6-2 Instalación de la caja de conmutación

Asegúrela usando los tornillos para metales no incluidos (2 piezas).

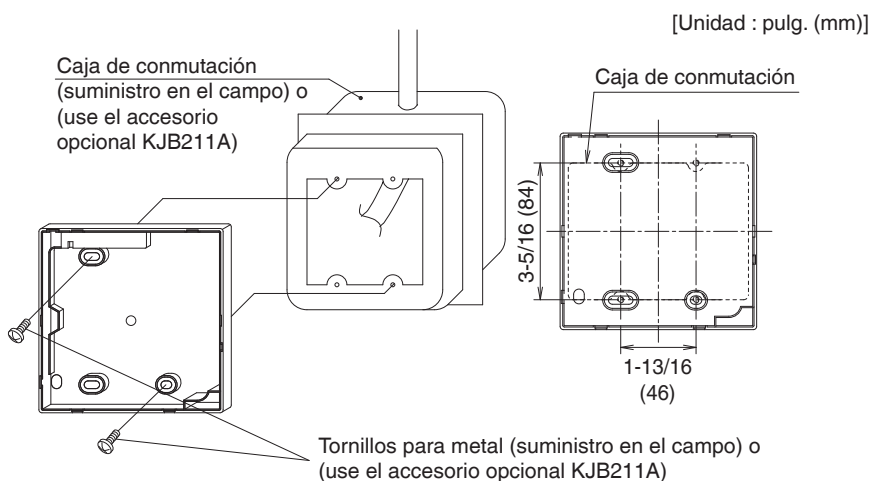

## ⚠ NOTA

- Instale el control en una superficie plana solamente.
- Para evitar la deformación de la caja inferior, evite apretar excesivamente los tornillos de instalación.

### 3-7 Instale la caja superior.

- Alinee la caja superior con las lengüetas de la caja inferior (6 puntos), luego inserte e instale la caja superior.
- Instale el cableado con cuidado para evitar el pinchado.
- Pele la membrana protectora que se superpone a la caja superior.

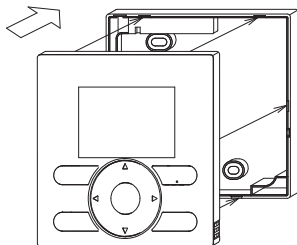

# 4. Funciones e Ítems de Menú de los Botones del Control Remoto

## 4-1 Funciones e ítems de menú

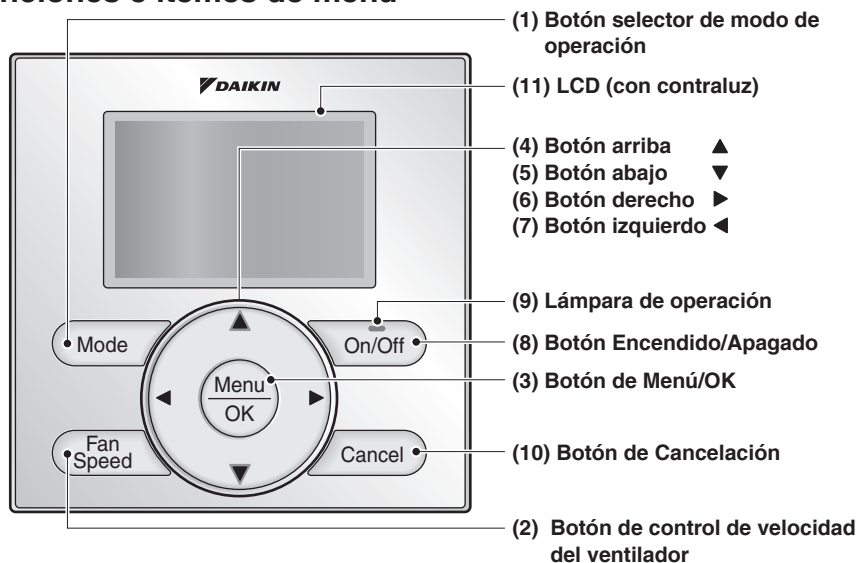

### (1) Botón selector de modo de operación

Se usa para cambiar el modo.

### (2) Botón de control de velocidad del ventilador

Se usa para cambiar el control del ventilador.

### (3) Botón de Menú/OK

- Se usa para acceder al menú principal. (Para los detalles del menú principal, véase el manual de operación.)
- Se usa para ingresar el ítem seleccionado.

#### Menú principal

Monitorización de CO2  
 \*Humedad  
 \*Dirección Flujo Aire  
 \*Dir. flujo de aire individual  
 \*Ventilación  
 Programación  
 Anulación  
 Arranque/parada óptimos  
 Centigrado / Fahrenheit  
 \*Ajuste Autolimpieza  
 Info de Mantenimiento  
 Configuración  
 Ajustes Corrientes  
 Reloj y Calendario  
 Horario de Verano  
 Lenguaje

\*Dependiendo del modelo conectado

### (4) Botón arriba ▲

- Se usa para elevar la temperatura del punto de ajuste.
- Los ítems del menú previo serán destacados. (Los ítems destacados serán recorridos continuamente cuando se mantiene presionado el botón.)
- Se usa para cambiar el ítem seleccionado.

### (5) Botón abajo ▼

- Se usa para bajar la temperatura del punto de ajuste.
- Los ítems bajo el ítem actualmente seleccionado serán destacados. (Los ítems destacados serán recorridos continuamente cuando se mantiene presionado el botón.)
- Se usa para cambiar el ítem seleccionado.

### (6) Botón derecho ►

- Se usa para destacar los ítems a la derecha del ítem actualmente seleccionado.
- Los contenidos de la visualización se cambian a la próxima pantalla por página.

### (7) Botón izquierdo ◀

- Se usa para destacar los ítems a la izquierda del ítem actualmente seleccionado.
- Los contenidos de visualización se cambian a la pantalla previa por página.

### (8) Botón Encendido/Apagado

Presiónelo una vez para operar y una vez nuevamente para detener.

### (9) Lámpara de operación

La lámpara verde se enciende durante la operación. La lámpara parpadeará si se produce un mal funcionamiento.

### (10) Botón de Cancelación

- Se usa para retornar a la pantalla previa.
- Presione y mantenga presionado este botón por 4 segundos o más para visualizar el menú de ajustes de servicio.

### (11) LCD (con contraluz)

La contraluz se iluminará por aproximadamente 30 segundos presionando cualquier botón de operación.

### Menú de ajustes de servicio

Prueba de Operación  
Contacto de Mantenimiento  
\*Velocidad del soplador  
Ajustes de Campo  
\*Opciones Ahorro de Energía  
Prohíba Funcion  
Min Ajustes Temp Differen  
\*Ajuste N° Airnet unid Exterior  
\*Hrs de operación de la unidad  
Historia de Errores  
\*Estado de la Unidad Int  
\*Estado de la Unidad Ext  
\*Estado de la unidad  
Operación Forzada Ventilador  
Cambie CR Pri/Sec  
Señal del Filt  
\*Señal Cepillo/Filt  
\*Prohíba Autolimpieza Filt

\*Dependiendo del modelo conectado

### ⚠ NOTA

- Opere el botón mientras la contraluz esté iluminada.
- Cuando una unidad interior o una unidad de techo se controlan mediante dos controles remotos (principal/secundario), solamente el primer control a ser accedido por el usuario iluminará su contraluz.

## 4-2 Descripciones del menú de botones

### <Pantalla de menú de ajustes de servicio>

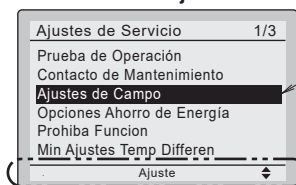

Visualización destacada (ítems seleccionados)

En la pantalla de ajuste de visualizaciones destacadas (ítems seleccionados) se visualizan las descripciones de operación del botón.

# 5. Encendido

- Verifique que se ha completado el cableado de la unidad interior/exterior (SkyAir y VRV solamente).
- Asegúrese que las cubiertas hayan sido repuestas en las cajas de componentes eléctricos de todas las unidades antes de reponer la alimentación eléctrica.

## ⚠ NOTA

Si tiene planificado trabajos de construcción en la sala después de la operación de prueba, recomendamos que el cliente no utilice la unidad para evitar la contaminación causada por la pintura, el polvo del yeso y otros materiales aerotransportados.

**5-1** El siguiente mensaje se visualiza después del encendido.

**Verificando conexión.**

**Espera un momento.**

Cuando se visualiza el mensaje anterior, la contraluz no estará encendida.

**En el caso de que 1 unidad interior o 1 unidad de techo sea controlada por 2 controles remotos:**

Asegúrese de ajustar el control remoto secundario cuando se visualiza el mensaje anterior.

Mantenga presionando el botón **Mode** por 4 segundos o más para ajustar.

Cuando la visualización cambia de "CR Principal" a "CR Secundario", se completa el ajuste.

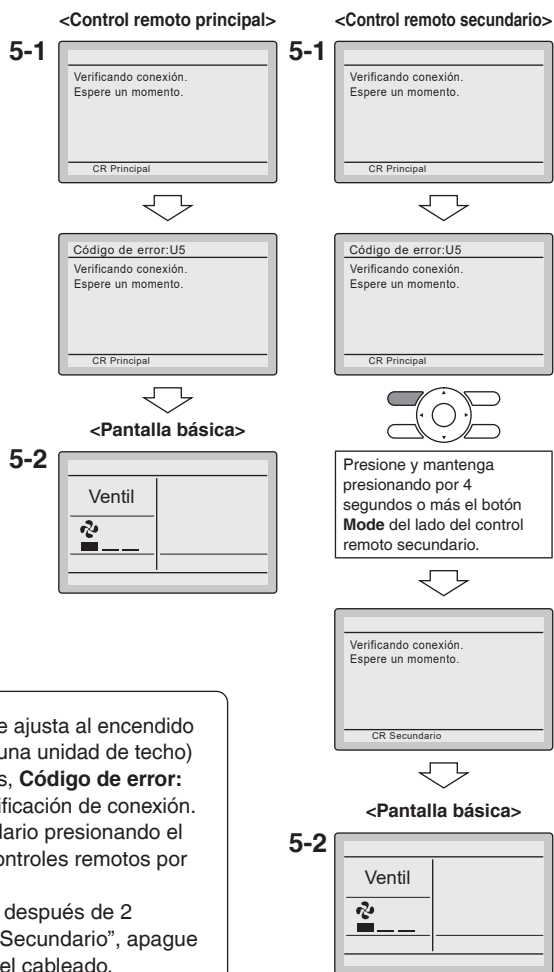

**5-2** Se visualiza la pantalla básica.

## NOTA

Si el control remoto secundario no se ajusta al encendido en el caso de una unidad interior (o una unidad de techo) controlada por dos controles remotos, **Código de error: U5** se visualiza en la pantalla de verificación de conexión. Seleccione el control remoto secundario presionando el botón **Mode**, de cualquiera de los controles remotos por 4 segundos o más.

Si la pantalla básica no se visualiza después de 2 minutos de la visualización del "CR Secundario", apague la alimentación eléctrica y verifique el cableado.

## NOTA

Cuando seleccione un lenguaje diferente, refiérase al **Capítulo 12. Lenguaje.** (Véase la página 28.)

# 6. Ajustes de Campo

- Hay 2 modos de ajuste para los ajustes de campo cuando la unidad es controlada por grupo. Uno es el ajuste individual y el otro es el ajuste de grupo.
- El Control del grupo es solo para VRV y SkyAir.

**6-1** Presione y mantenga presionando el botón **Cancel** por 4 segundos o más.  
Se visualiza el menú de ajustes de servicio.

**6-2** Seleccione **Ajustes de Campo** en el menú de ajustes de servicio, y presione el botón de **Menu/OK**.  
Se visualiza la pantalla de ajustes de campo.

**6-3** Destaque el modo y seleccione el "N.º de modo" deseado usando el botón ▲▼ (Arriba/Abajo).  
\* Dependiendo del número de modo, se muestra el número de modo secundario.  
Consulte el manual de la unidad para más detalles.

**6-4** En caso de ajuste por unidad durante el control de grupo (cuando se selecciona un N.º de modo como **20**, **21**, **22**, **23** o **25**), destaque el N.º de unidad y seleccione el "N.º de unidad" a ser ajustado usando el botón ▲▼ (Arriba/Abajo).

En caso del ajuste individual por unidad, se visualizan los ajustes actuales. Y SEGUNDO N.º DE CÓDIGO " - " significa no funcionamiento.

**6-5** Destaque el SEGUNDO N.º DE CÓDIGO del PRIMER N.º DE CÓDIGO a ser cambiado, y seleccione el "SEGUNDO N.º DE CÓDIGO" deseado usando el botón ▲▼ (Arriba/Abajo). Se dispone de múltiples ajustes de número de modo idénticos.

En caso del ajuste de todas las unidades en el grupo de control remoto, el SEGUNDO N.º DE CÓDIGO disponible se visualiza como " \* ", lo que significa que puede ser cambiado. Cuando el SEGUNDO N.º DE CÓDIGO se visualiza como " - ", no hay función.



**6-1**



Presione y mantenga presionando el botón **Cancel** por 4 segundos o más mientras está encendida la contraluz.



<Pantalla de menú de ajustes de servicio>

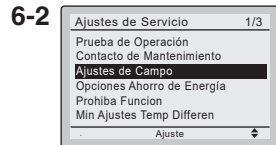

Presione el botón de **Menu/OK**.



<Pantalla de ajustes de servicio>

**En caso del ajuste individual por unidad**

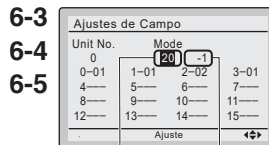

**6-4**

**6-5**

MODE MODO SECUNDARIO

**En caso de ajuste total del grupo**

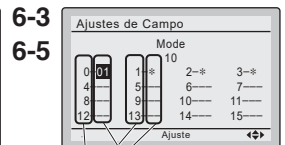

**6-5**

SEGUNDO N.º DE CÓDIGO  
PRIMER N.º DE CÓDIGO (SW)



Presione el botón de **Menu/OK**.

**6-6** Presione el botón de **Menu/OK**.  
Se visualiza la pantalla de confirmación de ajuste.

**6-7** Seleccione **Si** y presione el botón de **Menu/OK**. Se determinan los detalles de ajuste y la pantalla de los ajustes de campo retorna.

**6-8** En caso que se cambien múltiples ajustes, repita "6-3" a "6-7".

**6-9** Después que se completa el cambio de todos los ajustes, presione dos veces el botón **Cancel**.

**6-10** La contraluz se apaga, y **[Verificando conexión. Espere un momento.]** se visualiza para la inicialización. Después de la inicialización, la pantalla básica retorna.



<Pantalla de confirmación de ajustes>

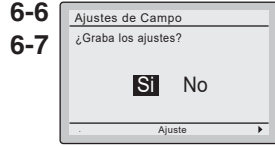

**6-6**  
**6-7**



Presione el botón de **Menu/OK**.



Confirmación de ajustes

## NOTA

- La instalación de los accesorios opcionales en la unidad requiere cambios en los ajustes de campo. Consulte el manual del accesorio opcional.
- Para los detalles de los ajustes de campo relacionados con la unidad, consulte el manual de instalación suministrado con la unidad.

Nº de modo (Nota 1)	PRIMER N.ºE CÓDIGO	Descripción	SEGUNDO N.º DE CÓDIGO (Nota 2) (Los ítemes en negrilla son los ajustes por defecto de fábrica.)													
			01	02	03	04	05	06	07	08	09	10	11	12	13	
1b	7	Visualización de modo de espera para Desescarche/Calor/Retorno de aceite	Visualizado	No visualizado	—	—	—	—	—	—	—	—	—	—	—	
	11	Visualización del nivel en la pantalla detallada	Visualizado	No visualizado	—	—	—	—	—	—	—	—	—	—	—	
	12	Visualización de ajuste de la temperatura durante la parada	Visualizado	No visualizado	—	—	—	—	—	—	—	—	—	—	—	
	13	Visualización del modo de funcionamiento durante la parada	Visualizado	No visualizado	—	—	—	—	—	—	—	—	—	—	—	
	15	Visualización del icono de funcionamiento del volumen de aire/VENTILADOR	Visualizado	No visualizado	—	—	—	—	—	—	—	—	—	—	—	
12 (22)	2	Banda muerta de encendido/apagado térmico (Nota 4)	2F (1C)	1F (0,5C)	—	—	—	—	—	—	—	—	—	—	—	
1c	1	Sensor de termistor para la conmutación automática y límite de temperatura cuando ausente por control remoto	Utilice el termistor de aire de retorno	Utilice el termistor del control remoto	—	—	—	—	—	—	—	—	—	—	—	
	3	Ajuste del nivel de permiso de acceso	Nivel 2	Nivel 3	—	—	—	—	—	—	—	—	—	—	—	
	10	Compensación del termostato de control remoto (CR Principal, Modo Automático) (Nota 3)	-5,4F (-3,0C)	-4,5F (-2,5C)	-3,6F (-2,0C)	-2,7F (-1,5C)	-1,8F (-1,0C)	-0,9F (-0,5C)	±0,0F (±0,0C)	0,9F (0,5C)	1,8F (1,0C)	2,7F (1,5C)	3,6F (2,0C)	4,5F (2,5C)	5,4F (3,0C)	
	11	Compensación del termostato de control remoto (CR Secundario, Modo Automático) (Nota 3)	-5,4F (-3,0C)	-4,5F (-2,5C)	-3,6F (-2,0C)	-2,7F (-1,5C)	-1,8F (-1,0C)	-0,9F (-0,5C)	±0,0F (±0,0C)	0,9F (0,5C)	1,8F (1,0C)	2,7F (1,5C)	3,6F (2,0C)	4,5F (2,5C)	5,4F (3,0C)	
	12	Compensación del termostato de control remoto (CR Principal, Modo Refrigeración) (Nota 3)	-5,4F (-3,0C)	-4,5F (-2,5C)	-3,6F (-2,0C)	-2,7F (-1,5C)	-1,8F (-1,0C)	-0,9F (-0,5C)	±0,0F (±0,0C)	0,9F (0,5C)	1,8F (1,0C)	2,7F (1,5C)	3,6F (2,0C)	4,5F (2,5C)	5,4F (3,0C)	
	13	Compensación del termostato de control remoto (CR Principal, Modo Calefacción) (Nota 3)	-5,4F (-3,0C)	-4,5F (-2,5C)	-3,6F (-2,0C)	-2,7F (-1,5C)	-1,8F (-1,0C)	-0,9F (-0,5C)	±0,0F (±0,0C)	0,9F (0,5C)	1,8F (1,0C)	2,7F (1,5C)	3,6F (2,0C)	4,5F (2,5C)	5,4F (3,0C)	
	14	Compensación del termostato de control remoto (CR Secundario, Modo Refrigeración) (Nota 3)	-5,4F (-3,0C)	-4,5F (-2,5C)	-3,6F (-2,0C)	-2,7F (-1,5C)	-1,8F (-1,0C)	-0,9F (-0,5C)	±0,0F (±0,0C)	0,9F (0,5C)	1,8F (1,0C)	2,7F (1,5C)	3,6F (2,0C)	4,5F (2,5C)	5,4F (3,0C)	
	15	Compensación del termostato de control remoto (CR Secundario, Modo Calefacción) (Nota 3)	-5,4F (-3,0C)	-4,5F (-2,5C)	-3,6F (-2,0C)	-2,7F (-1,5C)	-1,8F (-1,0C)	-0,9F (-0,5C)	±0,0F (±0,0C)	0,9F (0,5C)	1,8F (1,0C)	2,7F (1,5C)	3,6F (2,0C)	4,5F (2,5C)	5,4F (3,0C)	
	1e	2	Disponibilidad de retroceso	N/A	Solo calor	Solo frío	Frió/ Calor	—	—	—	—	—	—	—	—	—
		11	Ajuste del temporizador de la protección de conmutación de enfriamiento/calefacción	15min	30min	60min	90min	—	—	—	—	—	—	—	—	—
12		Temperatura de conmutación automática de enfriamiento/calefacción	0,9F (0,5C)	1,8F (1,0C)	2,7F (1,5C)	3,6F (2,0C)	—	—	—	—	—	—	—	—	—	
13		Temperatura de conmutación inmediata de enfriamiento/calefacción	0,9F (0,5C)	1,8F (1,0C)	2,7F (1,5C)	3,6F (2,0C)	—	—	—	—	—	—	—	—	—	

- Notas) 1. Los ajustes de campo se aplican normalmente al grupo de control remoto completo; sin embargo, si las unidades interiores individuales en el grupo de control remoto requieren de ajustes específicos o para confirmación de que los ajustes han sido establecidos, utilice el número de modo entre paréntesis.
2. Las características no soportadas por la unidad conectada no se visualizarán.
3. Si se establecen diferentes valores de compensación para los modos de refrigeración y calefacción, pueden producirse los siguientes problemas en el modo de funcionamiento automático:
- La unidad interior puede cambiar entre los modos de refrigeración/calefacción con mayor frecuencia
  - La unidad interior puede cambiar entre los modos de refrigeración/calefacción con menor frecuencia
  - La activación/desactivación de recuperación puede ocurrir con mayor frecuencia
  - La activación/desactivación de recuperación puede ocurrir con menor frecuencia
- Para evitar éstos problemas, establezca los valores de compensación para el modo automático.

# 7. Configuración de direcciones

- Esta sección describe cómo configurar Ajuste Dirección de Grupo, Ajuste N° Airnet Unid Interior, Ajuste N° Airnet Unid Exterior, Etiqueta de la unidad interior y Etiqueta de la unidad exterior.

## 7-1 Ajuste dirección de grupo para VRV

Este menú aparece cuando se conecta un controlador multizona o un adaptador BACnet MS/TP.

1. Presione y mantenga presionando el botón **Cancel** por 4 segundos o más en la pantalla básica. Se visualiza el menú de ajustes de servicio.
2. Seleccione **Ajuste Dirección de Grupo** en el menú Ajustes de Servicio y pulse el botón **Menu/OK**. Se muestra la pantalla Ajuste Dirección de Grupo.
3. Seleccione **Ajuste dirección de grupo** y pulse el botón **Menu/OK**.
4. Si una dirección ya está establecida en "Set", pulse el botón **Menu/OK** para liberar el ajuste de la dirección actual. La indicación de modo cambia de "Set" a "Release", y ya está listo para cambiar la dirección.
5. Seleccione la dirección que desea configurar mediante los botones **▲▼**.
6. Pulse el botón **Menu/OK**. La indicación cambia de "Release" a "Set", y se establece la dirección del grupo.

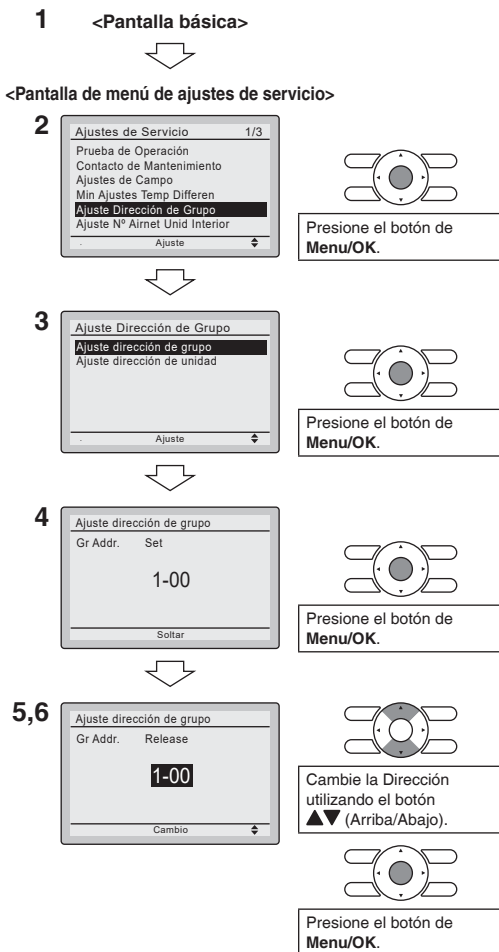

## 7-2 Ajuste dirección de unidad (solo VRV)

Este menú aparece cuando se conecta un controlador multizona o un adaptador BACnet MS/TP.

1. Presione y mantenga presionando el botón **Cancel** por 4 segundos o más en la pantalla básica. Se visualiza el menú de ajustes de servicio.
2. Seleccione **Ajuste Dirección de Grupo** en el menú Ajustes de Servicio y pulse el botón **Menu/OK**.  
Se muestra la pantalla Ajuste Dirección de Grupo.
3. Seleccione **Ajuste dirección de unidad** y pulse el botón **Menu/OK**.
4. Seleccione el Unit No. que desea configurar mediante los botones **▲▼**.
5. Pulse el botón **▶** para desplazarse a Gr. Addr.
6. Si una dirección ya está establecida en "Set", pulse el botón **Menu/OK** para liberar el ajuste de la dirección actual. La indicación de modo cambia de "Set" a "Release", y ya está listo para cambiar la dirección.
7. Seleccione la dirección que desea configurar mediante los botones **▲▼**.
8. Pulse el botón **Menu/OK**.  
La indicación cambia de "Release" a "Set", y se establece la dirección del grupo.

1 <Pantalla básica>



<Pantalla de menú de ajustes de servicio>

2

Ajustes de Servicio	1/3
Prueba de Operación	
Contacto de Mantenimiento	
Ajustes de Campo	
Min Ajustes Temp Differen	
<b>Ajuste Dirección de Grupo</b>	
Ajuste N° Airnet Unid Interior	
Ajuste	



Presione el botón de **Menu/OK**.

3

Ajuste Dirección de Grupo
Ajuste dirección de grupo
<b>Ajuste dirección de unidad</b>
Ajuste



Seleccione Ajuste dirección de unidad utilizando el botón **▲▼** (Arriba/Abajo).



Presione el botón de **Menu/OK**.

4,5

Ajuste dirección de unidad	
Unit No.	Gr Addr.
1	1-00
	Set



Cambie el Unit No. utilizando el botón **▲▼** (Arriba/Abajo).



Vaya a Gr. Addr. utilizando el botón **▶**.

6

Ajuste dirección de unidad	
Unit No.	Gr Addr.
1	1-00
	Set



Presione el botón de **Menu/OK**.

7,8

Ajuste dirección de unidad	
Unit No.	Gr Addr.
1	1-00
	Release



Cambie la Dirección utilizando el botón **▲▼** (Arriba/Abajo).



Presione el botón de **Menu/OK**.

### 7-3 Ajuste N° Airnet Unid Interior (solo VRV)

1. Presione y mantenga presionando el botón **Cancel** por 4 segundos o más en la pantalla básica. Se visualiza el menú de ajustes de servicio.
2. Seleccione **Ajuste N° Airnet Unid Interior** en el menú Ajustes de servicio y pulse el botón **Menu/OK**. Aparece la pantalla Ajuste N° Airnet Unid Interior.
3. Seleccione el Unit No. que desea configurar mediante los botones ▲▼.
4. Pulse el botón ► para ir a Dirección.
5. Si una dirección ya está establecida en "Set", pulse el botón **Menu/OK** para liberar el ajuste de la dirección actual. La indicación de modo cambia de "Set" a "Release", y ya está listo para cambiar la dirección.
6. Seleccione la dirección que desea configurar mediante los botones ▲▼.
7. Pulse el botón **Menu/OK**. La indicación cambia de "Release" a "Set", y se establece el Ajuste N° Airnet Unid Interior.

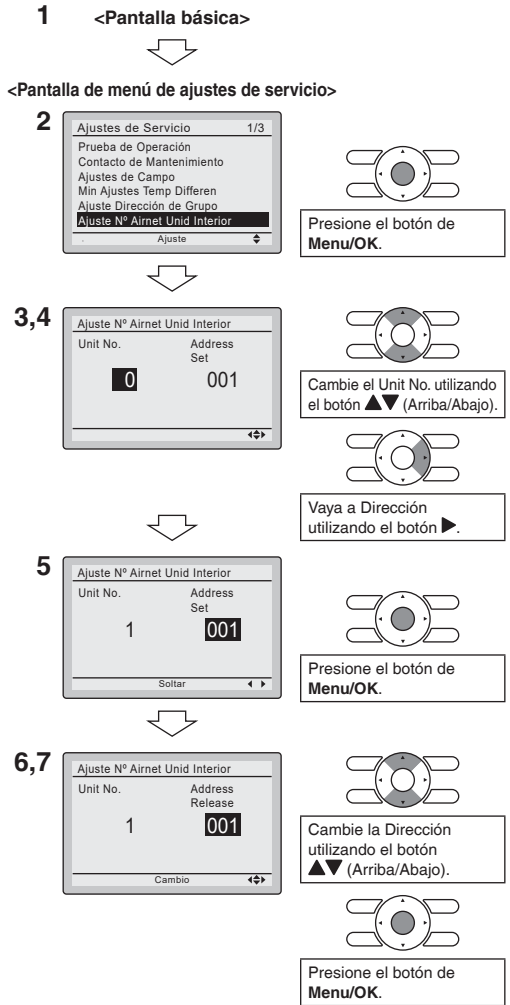

## 7-4 Ajuste N° Airnet Unid Exterior (solo VRV)

Este menú de dirección se muestra cuando la unidad exterior es reconocida desde la unidad interior.

1. Presione y mantenga presionando el botón **Cancel** por 4 segundos o más en la pantalla básica. Se visualiza el menú de ajustes de servicio.
2. Seleccione **Ajuste N° Airnet Unid Exterior** en el menú Ajustes de servicio y pulse el botón **Menu/OK**. Se muestra la pantalla Ajuste N° Airnet Unid Exterior.
3. Pulse el botón **▶** para ir a Dirección.
4. Si una dirección ya está establecida en "Set", pulse el botón **Menu/OK** para liberar el ajuste de la dirección actual. La indicación de modo cambia de "Set" a "Release", y ya está listo para cambiar la dirección.
5. Seleccione la dirección que desea configurar mediante los botones **▲▼**.
6. Pulse el botón **Menu/OK**. La indicación cambia de "Release" a "Set", y se establece el Ajuste N° Airnet Unid Exterior.

1 <Pantalla básica>

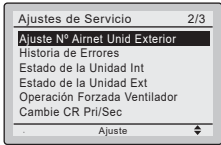

<Pantalla de menú de ajustes de servicio>

2



Presione el botón de **Menu/OK**.

3



Vaya a Dirección utilizando el botón **▶**.

4

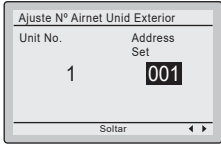

Presione el botón de **Menu/OK**.

5,6

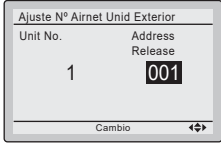

Cambie la Dirección utilizando el botón **▲▼** (Arriba/Abajo).



Presione el botón de **Menu/OK**.

## 7-5 Dir. de grupo/Dir. de AirNet (solo unidad de techo)

1. Presione y mantenga presionando el botón **Cancel** por 4 segundos o más en la pantalla básica. Se visualiza el menú de ajustes de servicio.

1 <Pantalla básica>



<Pantalla de menú de ajustes de servicio>

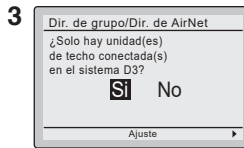
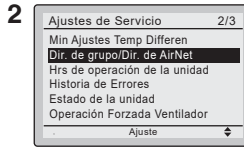

Presione el botón de **Menu/OK**.



Cambie Sí o No utilizando el botón ◀▶ (Izquierda/Derecha).



Presione el botón de **Menu/OK**.

Si la unidad de techo se acaba de encender y se está preparando para la comunicación, el paso 3 no aparecerá. Y va directamente al paso 4.

4. Las direcciones individuales pueden configurarse a través de la pantalla n° 4 de esta página. Los detalles de los procedimientos de ajuste se refieren a 7-1 a 7-4. (Consulte la página 17 - 20).

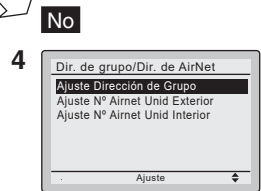

5. Pulse el botón ▶ para ir a Dir. del grupo.

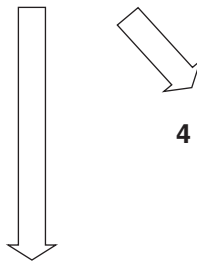

**Sí**

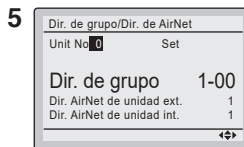

Vaya a Dir. del grupo utilizando el botón ▶.

6. Si una dirección ya está establecida en "Set", pulse el botón **Menu/OK** para liberar el ajuste de la dirección actual. La indicación de modo cambia de "Set" a "Release", y ya está listo para cambiar la dirección.

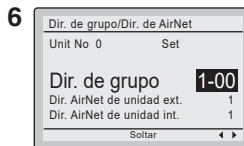

Presione el botón de **Menu/OK**.



7. Seleccione la dirección que desea configurar mediante los botones ▲▼.

8. Pulse el botón **Menu/OK**.  
La indicación cambia de "Release" a "Set" a continuación se establecen las direcciones.

7,8

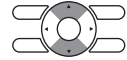
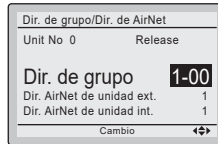

Cambie la Dirección utilizando el botón ▲▼ (Arriba/Abajo).



Presione el botón de **Menu/OK**.

## 7-6 Etiqueta de la unidad interior (solo VRV)

1. Presione y mantenga presionando el botón **Cancel** por 4 segundos o más en la pantalla básica. Se visualiza el menú de ajustes de servicio.
2. Seleccione **Etiqueta de la unidad interior** en el menú **Ajustes de Servicio** y pulse el botón **Menu/OK**. Se muestra la pantalla Etiqueta de la unidad interior.
3. Seleccione el Unit No. que desea configurar mediante los botones **▲▼**.
4. Pulse el botón **►** para ir a Dirección.
5. Si una dirección ya está establecida en "Set", pulse el botón **Menu/OK** para liberar el ajuste de la dirección actual. La indicación de modo cambia de "Set" a "Release" y ya está listo para cambiar la dirección.
6. Seleccione la dirección que desea configurar mediante los botones **▲▼**.
7. Pulse el botón **Menu/OK**. La indicación cambia de "Release" a "Set", y se establece la Etiqueta de la unidad interior.

1 <Pantalla básica>

<Pantalla de menú de ajustes de servicio>

2

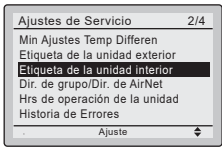

Ajustes de Servicio 2/4  
Min Ajustes Temp Differen  
Etiqueta de la unidad exterior  
**Etiqueta de la unidad interior**  
Dir. de grupo/Dir. de AirNet  
Hrs de operación de la unidad  
Historia de Errores  
Ajuste



Presione el botón de **Menu/OK**.

3,4

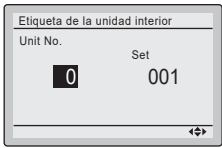

Etiqueta de la unidad interior  
Unit No. Set  
0 001

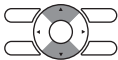

Cambie el Unit No. utilizando el botón **▲▼** (Arriba/Abajo).



Vaya a Dirección utilizando el botón **►**.

5



Etiqueta de la unidad interior  
Unit No. Set  
0 001

Soltar



Presione el botón de **Menu/OK**.

6,7

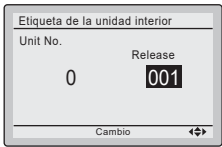

Etiqueta de la unidad interior  
Unit No. Release  
0 001

Cambio

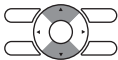

Cambie la Dirección utilizando el botón **▲▼** (Arriba/Abajo).



Presione el botón de **Menu/OK**.

## 7-7 Etiqueta de la unidad exterior (solo VRV)

Este menú de dirección se muestra cuando la unidad exterior es reconocida desde la unidad interior.

1. Presione y mantenga presionando el botón **Cancel** por 4 segundos o más en la pantalla básica. Se visualiza el menú de ajustes de servicio.
2. Seleccione **Etiqueta de la unidad exterior** en el menú **Ajustes de servicio**, y pulse el botón **Menu/OK**. Se muestra la pantalla Etiqueta de la unidad exterior.
3. Pulse el botón **▶** para ir a Dirección.
4. Si una dirección ya está establecida en "Set", pulse el botón **Menu/OK** para liberar el ajuste de la dirección actual. La indicación de modo cambia de "Set" a "Release", y ya está listo para cambiar la dirección.
5. Seleccione la dirección que desea configurar mediante los botones **▲▼**.
6. Pulse el botón **Menu/OK**. La indicación cambia de "Release" a "Set", y se establece la Etiqueta de la unidad exterior.

1 <Pantalla básica>

<Pantalla de menú de ajustes de servicio>

2

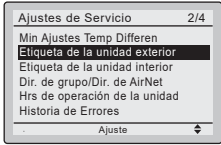

Ajustes de Servicio 2/4  
Min Ajustes Temp Differen  
**Etiqueta de la unidad exterior**  
Etiqueta de la unidad interior  
Dir. de grupo/Dir. de AirNet  
Hrs de operación de la unidad  
Historia de Errores  
Ajuste



Presione el botón de **Menu/OK**.

3

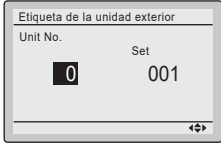

Etiqueta de la unidad exterior  
Unit No. Set  
0 001



Cambie el Unit No. utilizando el botón **▲▼** (Arriba/Abajo).



Vaya a Dirección utilizando el botón **▶**.

4



Etiqueta de la unidad exterior  
Unit No. Set  
0 001

Soltar



Presione el botón de **Menu/OK**.

5,6

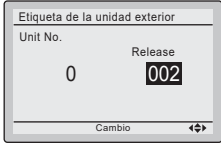

Etiqueta de la unidad exterior  
Unit No. Release  
0 002

Cambio



Cambie la Dirección utilizando el botón **▲▼** (Arriba/Abajo).



Presione el botón de **Menu/OK**.

# 8. Procedimiento para Verificar el Registro de Errores

**8-1** Presione y mantenga presionando el botón **Cancel** por 4 segundos o más en la pantalla básica. Se visualiza el menú de ajustes de servicio.

**8-1** <Pantalla básica>



< Pantalla de menú de ajustes de servicio>

**8-2** Seleccione **Historia de Errores** en el menú de ajustes de servicio, y presione el botón de **Menu/OK**. Se visualiza la pantalla del menú de historia de errores.

**8-2**

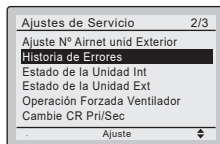

Presione el botón de **Menu/OK**.

**8-3** Seleccione **Registro Control Remoto** en el menú de historia de errores y presione el botón de **Menu/OK**. Los códigos de errores y el N° de unidad pueden ser confirmados en la pantalla de historia de errores de control remoto.

**8-3**

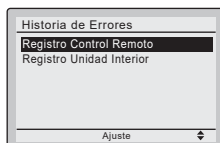

Presione el botón de **Menu/OK**.

**8-4** En el registro de errores, los 10 ítemes más recientes se visualizan en el orden de ocurrencia.

**8-4**

**8-5**

Registro Control Remoto	1/3		
Unit	Error	Date	Hora
01		--/--	--:--
02		--/--	--:--
03		--/--	--:--
04		--/--	--:--

N° de unidad

Registro más reciente

# 9. Agregando Información de Contacto de Mantenimiento

- Registro del contacto de mantenimiento.

**9-1** Presione y mantenga presionando el botón **Cancel** por 4 segundos o más en la pantalla básica.

Se visualiza el menú de ajustes de servicio.

**9-2** Seleccione **Contacto de Mantenimiento**

en el menú de ajustes de servicio, y presione el botón de **Menu/OK**. Se visualiza la pantalla del menú "Contacto de Mantenimiento".

**9-3** Seleccione **Contacto de Mantenimiento**

y presione el botón **Menu/OK**.

**9-4** Ingrese el número telefónico.

Recorra a través de los números usando los botones ▲▼ (Arriba/Abajo). Comience desde el lado izquierdo. Los dígitos en blanco deben permanecer como "-".

**9-5** Presione el botón de **Menu/OK**. Se visualiza la pantalla de confirmación de ajuste.

**9-6** Seleccione **Si** y presione el botón de **Menu/OK**.

Se guardan los detalles de ajuste y la pantalla del menú de ajustes de servicio retorna.

**9-7** Presione una vez el botón **Cancel**.

La pantalla básica retorna.

**9-1** <Pantalla básica>



<Pantalla de menú de ajustes de servicio>

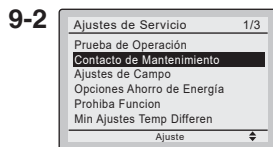

Presione el botón de **Menu/OK**.

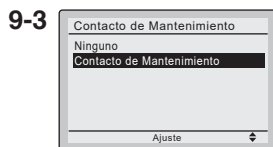

Presione el botón de **Menu/OK**.

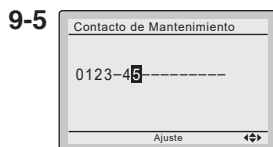

Presione el botón de **Menu/OK**.



<Pantalla de confirmación de ajustes>

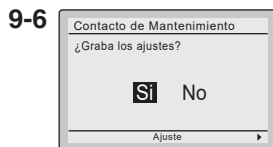

Presione el botón de **Menu/OK**.



<Pantalla de menú de ajustes de servicio>

# 10. Confirmación de los Detalles Registrados

**10-1** Presione el botón de **Menu/OK** en la pantalla básica.

Se visualiza el menú principal.

Seleccione **Info de Mantenimiento** en el menú principal, y presione el botón **Menu/OK**.

**10-2** Presione una vez el botón **Cancel**.

La pantalla básica retorna.

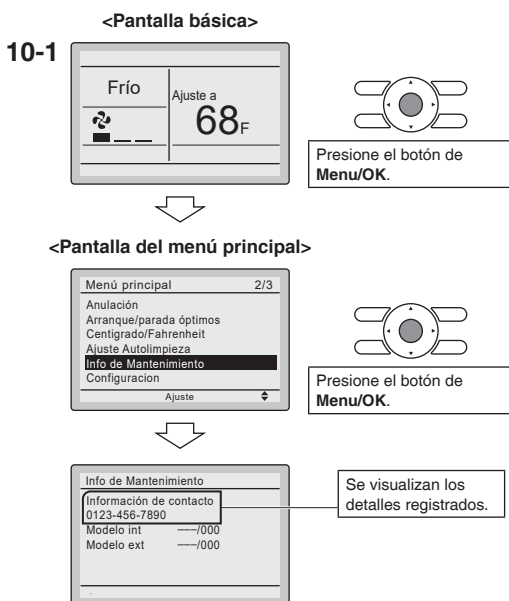

# 11. Reloj y Calendario

**11-1** Presione el botón de **Menu/OK** en la pantalla básica.

Se visualiza el menú principal.

Seleccione **Reloj y Calendario** en el menú principal y presione el botón **Menu/OK**.

**11-2** Presione los botones ▲▼ para seleccionar **Fecha y Hora** en la pantalla de reloj y calendario.

\* La pantalla de fecha y hora aparecerá cuando se presione el botón **Menu/OK**.

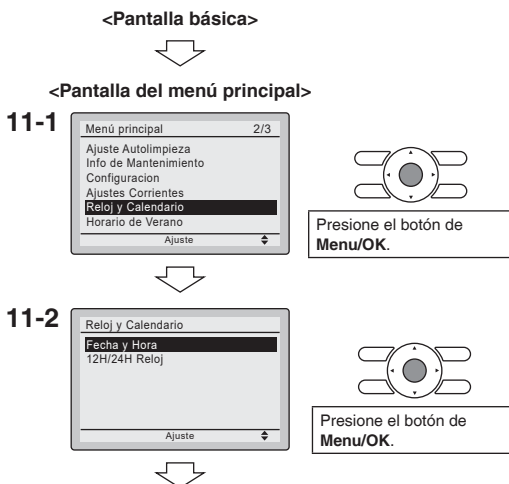

**11-3** Seleccione **año, mes, día y hora** usando el botón ◀▶ (Izquierda/Derecha) y ajústelo usando el botón ▲▼ (Arriba/Abajo) en la pantalla de fecha y hora. Presione y mantenga presionado el botón para el cambio continuo del valor numérico.

\* El día de la semana se ajusta automáticamente.

**11-4** Presione el botón de **Menu/OK**. Se visualiza la pantalla de confirmación de ajuste.

**11-5** Seleccione **Si** y presione el botón de **Menu/OK**. Se guardan los detalles de ajuste y la pantalla básica retorna.

\* Si la duración del corte de energía sobrepasa 48 horas, será necesario hacer una reposición.

**11-3**  
**11-4**

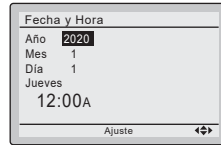

Presione el botón de **Menu/OK**.



**11-5**

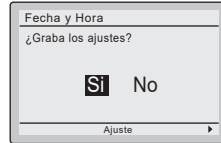

Presione el botón de **Menu/OK**.



<Pantalla básica>

## 12. Lenguaje

**12-1** Presione el botón de **Menu/OK** en la pantalla básica. Se visualiza el menú principal. Seleccione **Lenguaje** en el menú principal y presione el botón **Menu/OK**.

**12-2** Presione los botones ▲▼ (Arriba/Abajo) para seleccionar **Lenguaje** en la pantalla de lenguaje. **English/Français/Español** Presionando el botón de **Menu/OK**.

<Pantalla básica>



<Pantalla del menú principal>

**12-1**

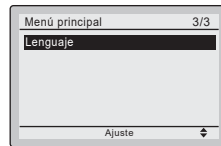

Presione el botón de **Menu/OK**.



**12-2**



# 13. Estado de la unidad (Solo unidad de techo)

**13-1** Presione y mantenga presionando el botón **Cancel** por 4 segundos o más en la pantalla básica.  
Se visualiza el menú de ajustes de servicio.

**13-1** <Pantalla básica>  
↓  
<Pantalla de menú de ajustes de servicio>

**13-2** Seleccione **Estado de la unidad** en el menú de ajustes de servicio, y presione el botón de **Menu/OK**.  
Se visualiza la pantalla del menú Estado de la unidad.

**13-2**

Ajustes de Servicio	2/3
Ajuste N° Airnet Unid Exterior	
Historia de Errores	
<b>Estado de la unidad</b>	
Operación Forzada Ventilador	
Cambie CR Pri/Sec	
Señal del Filt	
Ajuste	↕



Presione el botón de **Menu/OK**.

**13-3** El estado de la unidad tiene 4 páginas.  
El contenido de la pantalla cambia usando los botones ◀▶ en las páginas.

**13-3**

Estado de la unidad	1/4
Unit No. 0	
Temperatura Cuarto	69F
Temp del ctrl remoto	75F
Retorno aire temp	72F
Humedad aire ret.	50%
Entalpia aire ret.	10 Btu/lb
Ajuste	↔

## Menú Estado de la unidad

- Página 1
  - Temperatura Cuarto
  - Temp del ctrl remoto
  - Retorno aire temp
  - Humedad aire ret.
  - Entalpia aire ret.
- Página 2
  - Temp aire suministro
  - Modo temp aire sum.
  - Temperatura O/D
  - Humedad O/D
  - Entalpia O/D
- Página 3
  - Economizador
  - Vent. ctrl demanda
  - Refrigeración libre
  - Cicl. baja mezcla
  - Compresor
- Página 4
  - Calefacción
  - Temp del líquido
  - Temperatura del gas
  - Temp de evaporación
  - Temp de condensación

# 14. Velocidad del soplador (Solo unidad de techo)

- El ajuste adecuado se muestra en el manual de la unidad.

**14-1** Presione y mantenga presionando el botón **Cancel** por 4 segundos o más en la pantalla básica.

Se visualiza el menú de ajustes de servicio.

**14-1** <Pantalla básica>



<Pantalla de menú de ajustes de servicio>

**14-2** Seleccione **Velocidad del soplador** en el menú de ajustes de servicio, y presione el botón de **Menu/OK**. Se visualiza la pantalla del menú Velocidad del soplador.

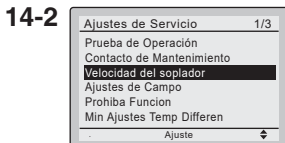

Presione el botón de **Menu/OK**.



**14-3** Seleccione Número de la unidad o % de la velocidad del soplador usando los botones ◀▶.

Use los botones ▲▼ para cambiar el número, y pulse el botón **Menu/OK**.

Se visualizará la pantalla de confirmación del ajuste.

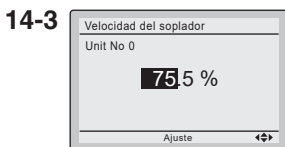

Presione el botón de **Menu/OK**.



**14-4** Seleccione **Si** y presione el botón de **Menu/OK**.

Se guardan los detalles de ajuste y la pantalla del menú de ajustes de servicio retorna.

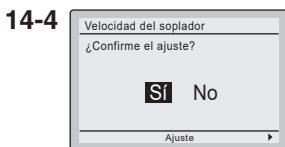

Presione el botón de **Menu/OK**.



<Pantalla de menú de ajustes de servicio>



# 15. Hrs de operación de la unidad (Solo unidad de techo)

- Se muestra el tiempo de ejecución y algunos de ellos son reiniciables.

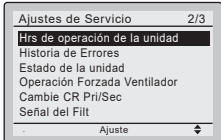

**15-1** Presione y mantenga presionando el botón **Cancel** por 4 segundos o más en la pantalla básica.  
Se visualiza el menú de ajustes de servicio.

**15-1** <Pantalla básica>  
↓  
<Pantalla de menú de ajustes de servicio>

**15-2** Seleccione **Hrs de operación de la unidad** en el menú de ajustes de servicio, y presione el botón de **Menu/OK**. Se visualiza la pantalla del menú Hrs de operación de la unidad.

**15-2**    
Presione el botón de **Menu/OK**.

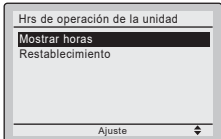
**15-3** Si se selecciona **Mostrar horas**, se muestran los tiempos de ejecución.

**15-3**    
**15-4** Si selecciona **Restablecimiento**, se mostrará el título de los tiempos de ejecución que se pueden restablecer.  
Presione el botón de **Menu/OK**.

Hrs totales sist.  
Hrs totales vent. (Reinicialable)  
Hrs modo cal. Comp (Reinicialable)  
Hrs calor auxiliar (Reinicialable)  
Horas modo refrig. (Reinicialable)  
Hrs modo economiz. (Reinicialable)  
Hrs modo vent. (Reinicialable)

# 16. Prohíba Funcion

**16-1** Presione y mantenga presionando el botón **Cancel** por 4 segundos o más en la pantalla básica.

Se visualiza el menú de ajustes de servicio.

**16-2** Seleccione **Prohíba Función** en el menú de ajustes de servicio, y presione el botón de **Menu/OK**.

Se visualiza la pantalla del menú Prohíba Función.

**16-3** Prohíba Botones prohíbe el uso de cada botón, como por ejemplo el botón Velocidad del ventilador.

Prohíba Modo prohíbe el modo, como por ejemplo “Frío” o “Calor”.

**16-4** Para habilitar la función Prohíba botones en la pantalla básica, proceda de la siguiente manera.

1. Mantenga pulsado el botón ►.
2. Pulse los botones Cancelar, Modo, Velocidad de ventilador simultáneamente mientras mantiene pulsado el botón ►.

**16-1** <Pantalla básica>



<Pantalla de menú de ajustes de servicio>

**16-2**

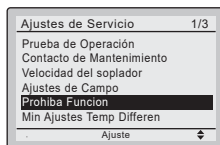

Presione el botón de **Menu/OK**.



**16-3**

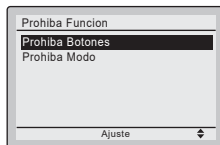

Presione el botón de **Menu/OK**.

**16-4**



# 17. Certificación

## CUMPLIMIENTO DE LAS NORMAS Y REGULACIONES DE LA FCC

15.21

Se advierte que los cambios o modificaciones no aprobados expresamente por la parte responsable del cumplimiento podrían anular la autoridad del usuario para utilizar el equipo.

15.105(b)

Este equipo ha sido probado y demostrado que cumple con los límites para un dispositivo digital de Clase B, en conformidad con la parte 15 de las normas de la FCC. Estos límites han sido diseñados para proporcionar una protección razonable contra interferencias perjudiciales en una instalación residencial. Este equipo genera, utiliza y puede irradiar energía de radiofrecuencia y, si no se utiliza de acuerdo con las instrucciones, puede causar interferencias en las comunicaciones de radio. Sin embargo, no existe garantía de que no se produzcan interferencias en una instalación en particular. Si este equipo causa interferencias perjudiciales en la recepción de radio o televisión, se recomienda al usuario que intente corregir la interferencia mediante una o más de las siguientes medidas:

- Cambiar la orientación o la ubicación de la antena receptora.
- Aumentar o reducir la separación entre el equipo y el receptor.
- Conectar el equipo a una toma de corriente de un circuito diferente al que está conectado el receptor.
- Consultar con el distribuidor o con un técnico de TV/control remoto experimentado para obtener ayuda.

### Etiqueta de autorización de la FCC

Este dispositivo cumple con el apartado 15 de las normas de la FCC. El funcionamiento está sujeto a las siguientes dos condiciones:

1. Este dispositivo no puede causar interferencias perjudiciales.
2. Este dispositivo debe aceptar cualquier interferencia recibida, incluidas las interferencias que puedan causar un funcionamiento no deseado.

**DAIKIN COMFORT TECHNOLOGIES MANUFACTURING, L.P.**

Daikin Texas Technology Park,

19001 Kermier Road,

Waller, TX, 77484, U.S.A.

Tel: 713-861-2500

Web: [www.daikincomfort.com](http://www.daikincomfort.com) or [www.daikinac.com](http://www.daikinac.com)