



English

Français

Español

DAIKIN ROOM AIR CONDITIONER

OPERATION MANUAL

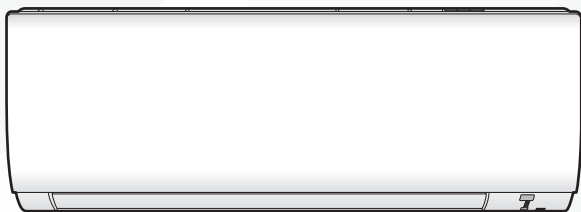

Enjoy year-round comfort.

MODELS

FTXF09BVJU9
FTXF12BVJU9
FTKF09BVJU9
FTKF12BVJU9

Caractéristiques

Confort amélioré et économies d'énergie



FLUX D'AIR CONFORTABLE

La direction du flux d'air est dirigée vers le haut pendant le fonctionnement REFROIDISSEMENT, et vers le bas pendant le fonctionnement CHAUFFAGE. Cette fonction empêche l'air chaud ou l'air froid de souffler directement sur votre corps. ▶ Page 15



ÉCONO



Cette fonction permet un fonctionnement efficace en limitant au maximum la consommation d'énergie. Elle est très utile lors de l'utilisation simultanée du climatiseur avec d'autres appareils électriques sur un circuit électrique partagé. ▶ Page 16

Sommaire



■ À lire avant utilisation

Considérations sur la sécurité	3
Noms des pièces	5
Préparation avant l'utilisation	10

■ Opérations de base

Fonctionnement AUTO ·	
 MODE	REFROIDISSEMENT · SEC · CHAUFFAGE · VENTILATEUR UNIQUEMENT
	11
	Réglage du débit d'air
	13
	Réglage de la direction du flux d'air...
	14

■ Fonctions utiles

	Fonctionnement FLUX D'AIR CONFORTABLE
	15
	Fonctionnement PUISSANT
	15
	Fonctionnement ÉCONO
	16

■ Fonctionnement MINUTERIE

	Fonctionnement MINUTERIE MARCHE/ARRÊT
	17

■ Commande mobile

	Connexion LAN sans fil.....
	19

■ Changer les réglages par défaut

Luminosité des voyants LED de l'unité intérieure...	22
Réglage du débit d'air lorsque l'unité intérieure atteint la valeur consigne	23

■ Entretien



Entretien et nettoyage.....	24
-----------------------------	----

■ Lorsque le besoin s'en fait sentir

FAQ	28
Dépannage	29

Considérations sur la sécurité

Reportez-vous également aux précautions de sécurité générales dans le livret séparé.

	Lisez attentivement les précautions dans ce manuel avant d'utiliser l'appareil.
 Groupe de sécurité des réfrigérants A2L	Cet appareil est rempli de R32.

Lisez attentivement ces **Considérations sur la sécurité** pour le fonctionnement avant d'utiliser un climatiseur ou une pompe à chaleur. Assurez-vous que l'unité fonctionne correctement pendant l'opération de démarrage. Former l'utilisateur sur la façon d'exploiter et d'entretenir l'unité. Informez les utilisateurs qu'ils doivent conserver ce manuel d'utilisation avec le manuel d'installation pour référence future. Signification des symboles **DANGER**, **AVERTISSEMENT**, **ATTENTION**, et **AVIS** :

 **DANGER** Indique une situation extrêmement dangereuse qui, si elle n'est pas évitée, entraînera la mort ou des blessures graves.

 **AVERTISSEMENT** ... Indique une situation potentiellement dangereuse qui, si elle n'est pas évitée, peut entraîner la mort ou des blessures graves.

 **ATTENTION** Indique une situation potentiellement dangereuse qui, si elle n'est pas évitée, peut entraîner des blessures mineures à modérées. Il peut également être utilisé pour alerter contre des pratiques dangereuses.

 **AVIS** Indique des situations pouvant provoquer des accidents et l'endommagement de l'équipement ou des dégâts matériels seulement.

DANGER

- N'installez pas l'unité dans un endroit où des matériaux inflammables sont présents en raison du risque d'explosion pouvant entraîner des blessures graves ou la mort.
- Tout dysfonctionnement du climatiseur ou de la pompe à chaleur, comme de la fumée ou un incendie, pourrait entraîner des blessures graves ou la mort. Coupez l'alimentation et contactez votre revendeur immédiatement.
- Le gaz réfrigérant peut produire du gaz toxique s'il entre en contact avec une flamme, comme à partir d'un ventilateur de chauffage, une cuisinière ou un appareil de cuisson. L'exposition à ce gaz peut provoquer des blessures graves ou la mort.
- Pour les fuites de réfrigérant, consultez votre revendeur. Le gaz réfrigérant est plus lourd que l'air et remplace l'oxygène. Une fuite importante peut conduire à un appauvrissement en oxygène, en particulier en sous-sol, et un risque d'asphyxie peut survenir et entraîner des blessures graves ou la mort.
- Si un équipement utilisant un brûleur est utilisé dans la même pièce que le climatiseur ou la pompe à chaleur, il y a le danger de manque d'oxygène qui pourrait conduire à un risque d'asphyxie entraînant des blessures graves ou la mort. Assurez-vous d'aérer la pièce suffisamment pour éviter ce danger.
- Mettez prudemment au rebut les matériaux d'emballage. Les matériaux d'emballage, tels que les clous et autres pièces en métal ou en bois, peuvent causer des coupures ou d'autres blessures.

- Déchirez et jetez les sacs d'emballage en plastique pour que les enfants ne puissent pas jouer avec. Les enfants qui jouent avec des sacs en plastique risquent de mourir par suffocation.

AVERTISSEMENT

- Contactez votre revendeur pour la réparation et l'entretien. Une mauvaise réparation et entretien peuvent entraîner une fuite d'eau, une électrocution et un incendie. Utilisez uniquement des accessoires fabriqués par Daikin qui sont spécifiquement conçus pour une utilisation avec l'équipement et faites-les installer par un professionnel.
- Contactez votre revendeur pour déplacer et réinstaller le climatiseur ou la pompe à chaleur. Une installation incomplète peut provoquer une fuite d'eau, une électrocution et un incendie.
- Ne laissez jamais l'unité intérieure ou la télécommande se mouiller. L'eau peut provoquer une électrocution ou un incendie.
- N'utilisez jamais de produits inflammables tels que de la laque, du vernis ou de la peinture près de l'unité. Un aérosol inflammable peut provoquer un incendie.
- Quand un fusible saute, ne le remplacez jamais par l'une des intensités nominales incorrectes ou des câbles différents. Remplacez toujours un fusible grillé par un fusible de même spécification.
- Ne retirez jamais la grille protectrice du ventilateur de l'unité. Un ventilateur tournant à grande vitesse, sans la grille protectrice est très dangereux.
- N'inspectez jamais ou entretenez l'unité par vous-même. Contactez un technicien qualifié pour effectuer ce travail.
- Coupez toute l'alimentation électrique avant d'effectuer un entretien quel qu'il soit pour éviter un risque d'électrocution grave; n'aspergez ou ne renversez jamais d'eau ou des liquides sur l'unité.
- Ne touchez pas le commutateur avec des doigts mouillés. Toucher un commutateur avec les doigts mouillés peut provoquer une électrocution.
- Ne laissez pas les enfants jouer sur ou autour de l'unité pour éviter les blessures.
- Les ailettes de l'échangeur de chaleur sont suffisamment tranchantes pour couper. Pour éviter des blessures portez des gants ou couvrez les ailettes en travaillant à proximité.
- Ne mettez pas un doigt ou d'autres objets dans l'entrée d'air ou la sortie d'air. Le ventilateur tourne à grande vitesse et cause des blessures.
- Vérifiez la fondation de l'unité en permanence pour des dommages, surtout si elle a été en usage pendant une longue période. Si laissé dans un état endommagé l'unité risque de chuter et causer des blessures.
- Placer un vase de fleurs ou d'autres récipients avec de l'eau ou d'autres liquides sur l'unité pourrait causer une électrocution ou un incendie en cas de renversement.
- Ne touchez pas la sortie d'air ou les lames horizontales lorsque le rabat fonctionne, car les doigts pourraient se coincer et être blessés.
- Ne touchez jamais les parties internes du contrôleur. Ne retirez pas le panneau frontal car certaines pièces à l'intérieur sont dangereuses à toucher. Pour vérifier et ajuster les pièces internes, contactez votre revendeur.
- Ne pas utiliser de dispositifs pour accélérer le processus de dégivrage ou nettoyer, autres que ceux recommandés par le fabricant.
- L'appareil doit être stocké dans une pièce sans sources d'allumage fonctionnant en permanence (par exemple : flammes nues, appareil à gaz en marche ou chauffage électrique en marche).
- Ne pas percer ni brûler.
- Ne pas oublier que les réfrigérants peuvent ne pas émettre d'odeur.

ATTENTION

- N'utilisez pas le climatiseur ou la pompe à chaleur à d'autres fins que le refroidissement ou le chauffage de confort. N'utilisez pas l'unité pour refroidir les instruments de précision, la nourriture, les plantes, les animaux ou les œuvres d'art.
- Ne placez pas d'objets sous l'unité intérieure, car ils peuvent être endommagés par des condensats qui peuvent se former si l'humidité est supérieure à 80 % ou si la sortie d'évacuation est bloquée.
- Avant le nettoyage, arrêtez le fonctionnement de l'unité par la mise hors tension ou en tirant le cordon d'alimentation depuis son réceptacle. Sinon, une électrocution et des blessures peuvent en résulter.
- Ne lavez pas le climatiseur ou la pompe à chaleur avec de l'eau excessive. Une électrocution ou un incendie pourraient en résulter.
- Évitez de placer le contrôleur dans un endroit pouvant être éclaboussé avec de l'eau. L'eau entrant dans le contrôleur peut provoquer une électrocution ou endommager les composants électroniques internes.
- Ne faites pas fonctionner le climatiseur ou la pompe à chaleur lorsque vous utilisez un type d'insecticide de fumigation de pièce. Ne pas observer ceci pourrait causer le dépôt de produits chimiques dans l'unité mettant en danger la santé des personnes hypersensibles aux produits chimiques.
- Ne pas éteindre l'appareil immédiatement après l'arrêt de l'opération. Attendez toujours au moins 5 minutes avant de l'éteindre. Sinon, une fuite d'eau peut se produire.
- L'appareil n'a pas été conçu pour être utilisé par des jeunes enfants ou des personnes handicapées sans surveillance.
- La télécommande doit être tenue éloignée des enfants pour ne pas qu'ils jouent avec elle.
- Consultez l'entreprise d'installation pour le nettoyage.
- Le nettoyage incorrect de l'intérieur du climatiseur ou de la pompe à chaleur pourrait briser les pièces en plastique et provoquer des fuites d'eau ou une électrocution.
- Ne touchez pas l'entrée d'air ou l'ailette d'aluminium du climatiseur ou de la pompe à chaleur, car ils peuvent couper et provoquer des blessures.
- Ne placez pas d'objets à proximité directe de l'unité extérieure. Ne laissez pas de feuilles et d'autres débris s'accumuler autour de l'unité. Les feuilles mortes constituent un foyer pour les petits animaux qui peuvent pénétrer dans l'unité. Une fois à l'intérieur de l'unité, les animaux peuvent causer le dysfonctionnement de l'unité et provoquer de la fumée ou un incendie lorsqu'ils entrent en contact avec les parties électriques.

AVIS

- N'appuyez jamais sur le bouton de la télécommande avec un objet dur et pointu. La télécommande peut être endommagée.
- Ne tirez ou tordez jamais le câble électrique de la télécommande. Cela peut provoquer des dysfonctionnements de l'unité.
- Ne placez pas d'appareils produisant des flammes nues dans des endroits qui sont exposés au débit d'air de l'unité ou sous l'unité intérieure. Cela peut provoquer une combustion incomplète ou la déformation de l'unité due à la chaleur.
- N'exposez pas le contrôleur à la lumière directe du soleil. L'écran LCD peut se décolorer et ne pas pouvoir afficher les données.
- N'essuyez pas le panneau de commande du régulateur avec du benzène, diluant, chiffon à poussière chimique, etc. Le panneau peut se décolorer ou le revêtement se décoller. S'il est fortement sale, trempez un chiffon dans un détergent neutre dilué dans l'eau, essorez-le bien et essuyez le panneau. Puis essuyez-le avec un autre chiffon sec.
- Le démontage de l'unité, la mise au rebut du réfrigérant, de l'huile, et des pièces supplémentaires, devraient être fait en conformité avec les réglementations locales, étatiques et nationales.
- Actionnez le climatiseur ou la pompe à chaleur dans une zone suffisamment ventilée et non entourée d'obstacles. N'utilisez pas le climatiseur ou la pompe à chaleur dans les endroits suivants.
 - a. Des endroits avec un brouillard d'huile minérale, telles que l'huile de coupe.
 - b. Des régions telles que les zones littorales où il y a beaucoup de sel dans l'air.
 - c. Des régions telles que des sources chaudes où il y a beaucoup de soufre dans l'air.
 - d. Des endroits tels que les usines où la tension d'alimentation varie beaucoup.
 - e. Dans les voitures, les bateaux, et autres véhicules.
 - f. Des endroits tels que les cuisines où l'huile peut éclabousser et où il y a de la vapeur dans l'air.
 - g. Les endroits où l'équipement produit des ondes électromagnétiques.
 - h. Des endroits avec un brouillard d'acide ou alcalin.
 - i. Des endroits où les feuilles mortes peuvent s'accumuler et où poussent les mauvaises herbes.
- Prenez des mesures de protection de la neige. Contactez votre revendeur pour les détails sur les mesures de protection de la neige, telles que l'utilisation d'un capot de protection anti-neige.
- Ne tentez pas de faire des travaux électriques ou de mise à la terre, sauf si vous êtes autorisé à le faire. Consultez votre revendeur pour les travaux électriques et les travaux de mise à la terre.
- Faites attention au bruit de fonctionnement. Veillez à utiliser les endroits suivants :
 - a. Les endroits qui peuvent suffisamment supporter le poids du climatiseur ou de la pompe à chaleur et qui peuvent aussi supprimer le bruit de fonctionnement et les vibrations.
 - b. Des endroits où l'air chaud de la sortie d'air de l'unité extérieure ou le bruit de fonctionnement de l'unité extérieure ne dérangent pas les voisins.
- Assurez-vous qu'il n'y ait pas d'obstacles à proximité de l'unité extérieure. Des obstacles à proximité de l'unité extérieure peuvent faire chuter les performances de l'unité extérieure ou augmenter le bruit de fonctionnement de l'unité extérieure.
- Consultez votre revendeur si le climatiseur ou la pompe à chaleur génère un bruit inhabituel en fonctionnement.
- Assurez-vous que le tuyau d'évacuation soit correctement installé pour vidanger l'eau. Si l'eau n'est pas évacuée du tuyau d'évacuation tandis que le climatiseur ou la pompe à chaleur sont en mode de refroidissement, le tuyau d'évacuation peut être bouché par de la poussière ou de la saleté et des fuites d'eau de l'unité intérieure peuvent se produire. Arrêtez immédiatement d'utiliser le climatiseur ou la pompe à chaleur et contactez votre revendeur.
- Ne pulvérisez pas de désodorisants sur l'unité du climatiseur etc. Cela peut entraîner un dysfonctionnement de l'unité.

FTP002(R32)-U

Noms des pièces

Unité intérieure

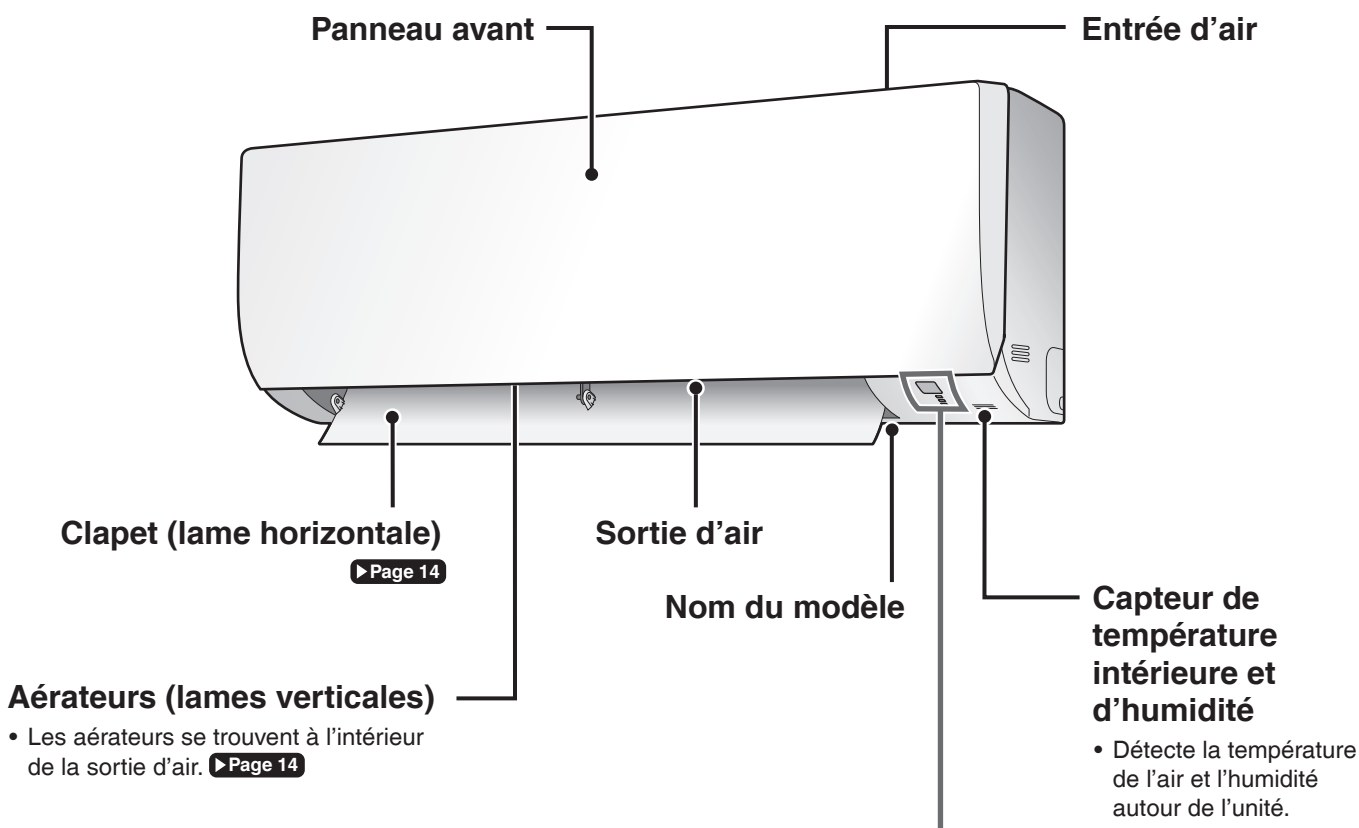

Affichage

Récepteur de signal

- Reçoit des signaux de la télécommande.
- Lorsque l'unité reçoit un signal, vous entendez un bip sonore.

Cas	Type de son
Démarrage du fonctionnement	bip-bip
Réglage modifié	bip
Arrêt du fonctionnement	bip long

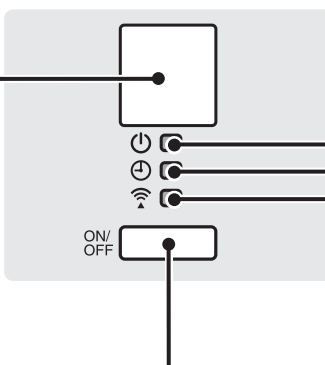

Témoin de FONCTIONNEMENT (Vert)

▶ Page 11

Témoin MINUTERIE (Orange)

▶ Page 17, 18

Témoin d'adaptateur de connexion LAN sans fil (Orange)

▶ Page 9, 20, 21

Interrupteur MARCHÉ/ARRÊT de l'unité intérieure

- Appuyez sur cet interrupteur pour démarrer le fonctionnement. Appuyez à nouveau pour l'arrêter.
- Pour le réglage du mode de fonctionnement, reportez-vous au tableau suivant.

Modèle	Mode	Réglage de la température	Débit d'air
REFROIDISSEMENT UNIQUEMENT	REFROIDISSEMENT	72 °F (22 °C)	AUTO
POMPE À CHALEUR	AUTO	77 °F (25 °C)	AUTO

- Cet interrupteur peut être utilisé lorsqu'il n'y a pas de télécommande ou lorsque les batteries sont épuisées.

■ Ouvrez le panneau avant

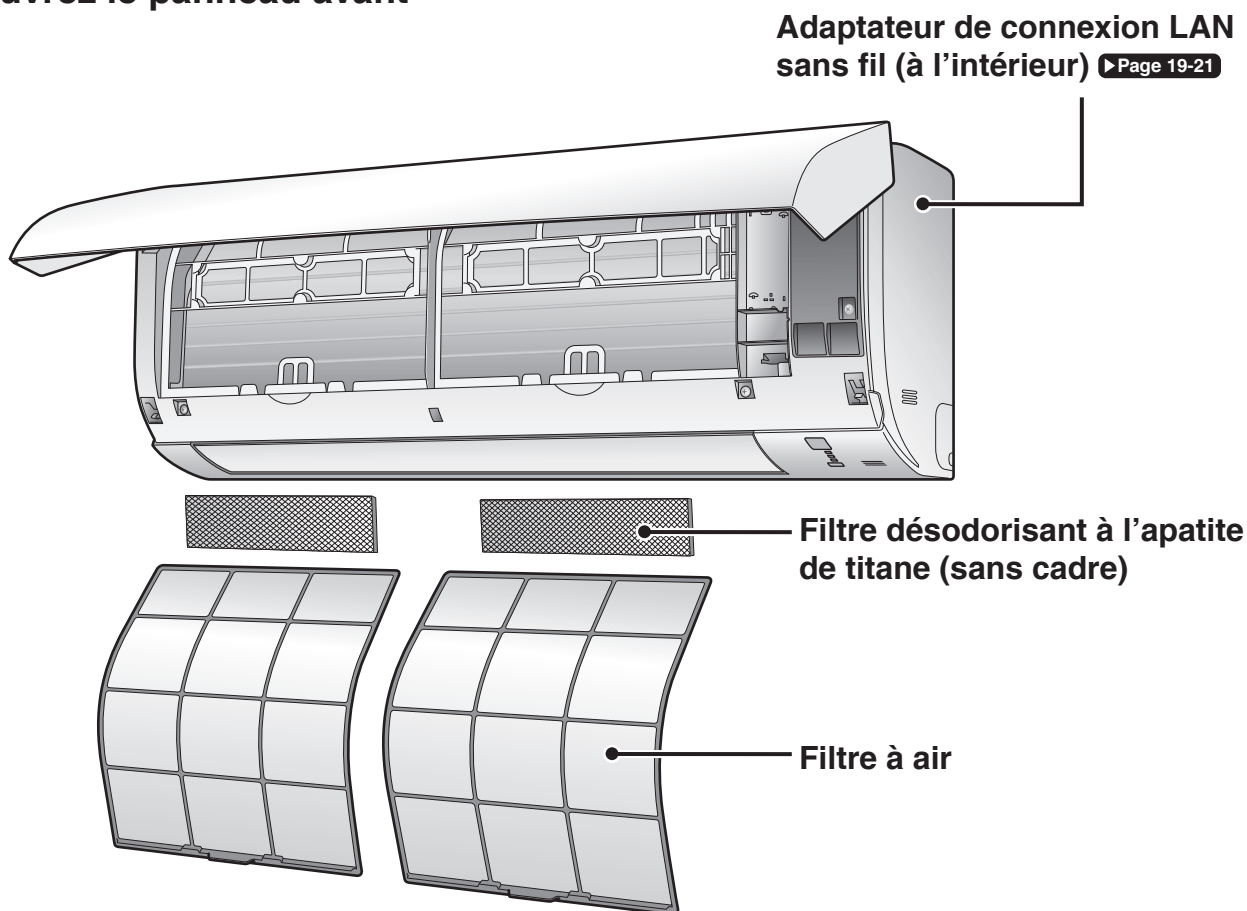

Unité extérieure

• L'apparence de l'unité extérieure peut différer entre les différents modèles.

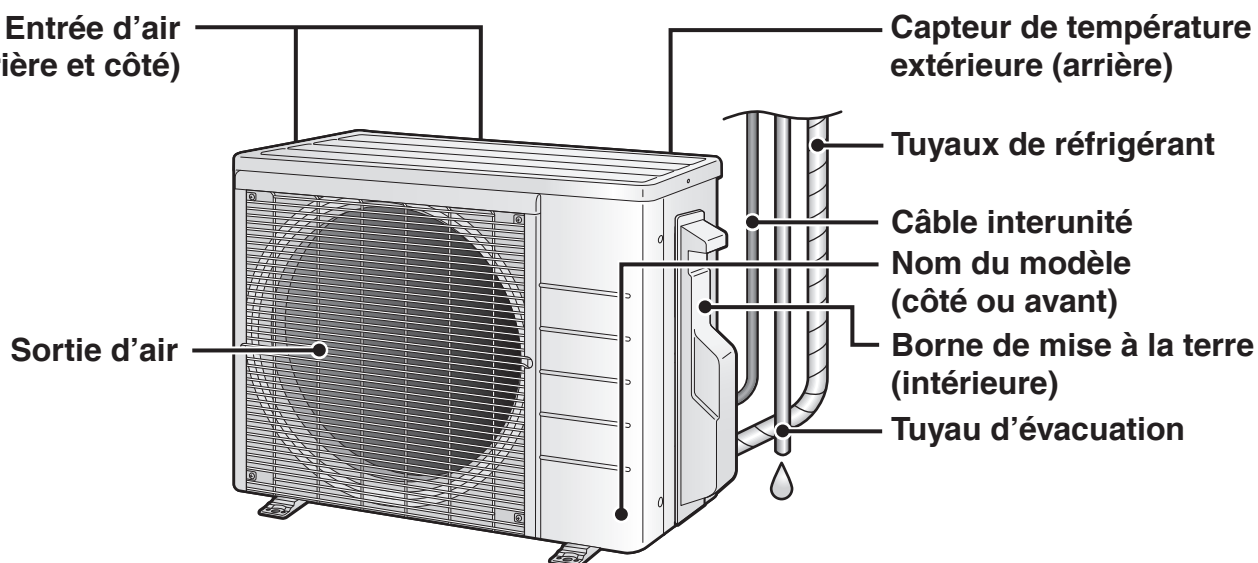

Noms des pièces

Télécommande Modèle de POMPE À CHALEUR

Affichage (LCD)

- Affiche les réglages actuels. (Dans cette illustration, chaque section est représentée avec ses affichages allumés dans un but d'explication.)

Bouton AUTO

- Sélectionne automatiquement un mode de fonctionnement approprié (REFROIDISSEMENT ou CHAUFFAGE) suivant la température intérieure et lance le fonctionnement. [▶Page 11](#)

Boutons fonctionnement direct

- Démarre les fonctionnements VENTILATEUR UNIQUEMENT, CHAUFFAGE, SEC ou REFROIDISSEMENT. [▶Page 11](#)

Bouton de réglage de la TEMPÉRATURE

- Modifie le réglage de la température. [▶Page 12](#)

Bouton CONFORTABLE

- Fonctionnement FLUX D'AIR CONFORTABLE [▶Page 15](#)

Bouton PUISSANT et bouton LAN sans fil

Bouton PUISSANT

- Fonctionnement PUISSANT [▶Page 15](#)

Bouton LAN sans fil (enfoncer 5 secondes)

- Connexion LAN sans fil [▶Page 20, 21](#)

Bouton ARRÊT MINUTERIE (mode RÉGLAGE NOCTURNE) [▶Page 18](#)

Bouton MARCHÉ MINUTERIE [▶Page 17](#)

Émetteur de signal



- Pour utiliser la télécommande, dirigez l'émetteur vers l'unité intérieure. Si quelque chose bloque les signaux entre l'unité et la télécommande, tel qu'un rideau, l'unité peut ne pas fonctionner.
- La distance de transmission maximale est d'environ 23 ft (7 m).

Bouton ARRÊT

- Arrête le fonctionnement. [▶Page 12](#)

Bouton de réglage VENTILATEUR

- Sélectionne le réglage du débit d'air. [▶Page 13](#)

Bouton ÉCONO

- Fonctionnement ÉCONO [▶Page 16](#)

Bouton OSCILLATION

- Règle la direction du flux d'air. [▶Page 14](#)

Bouton ANNULATION MINUTERIE

- Annule le réglage de la minuterie. [▶Page 18](#)

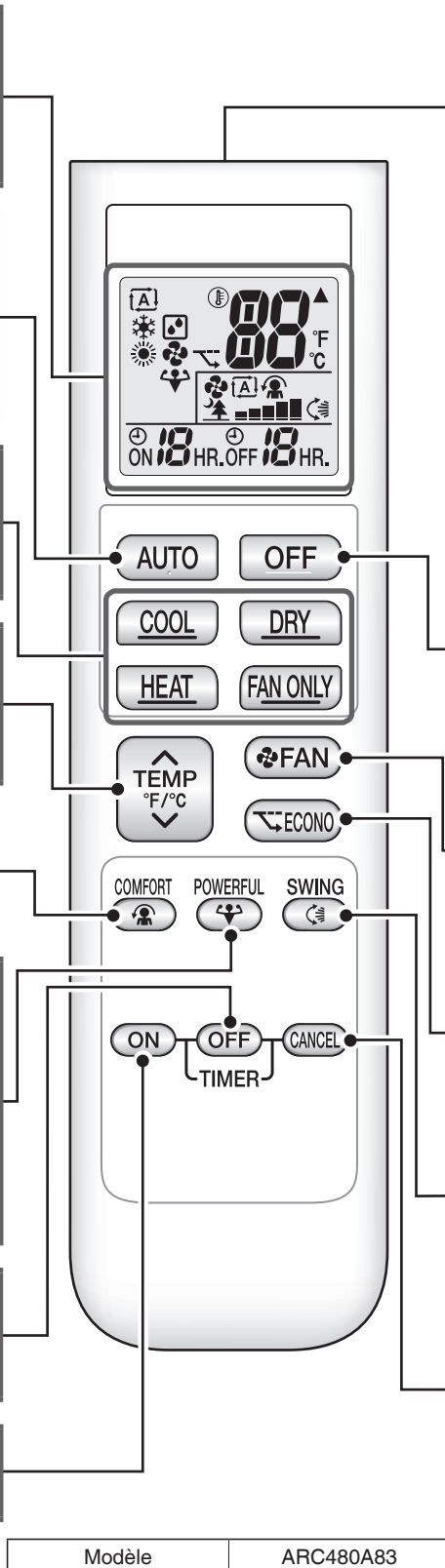

Modèle

ARC480A83

Télécommande

Modèle REFROIDISSEMENT UNIQUEMENT

Affichage (LCD)

- Affiche les réglages actuels. (Dans cette illustration, chaque section est représentée avec ses affichages allumés dans un but d'explication.)

Boutons fonctionnement direct

- Démarre les fonctionnements VENTILATEUR UNIQUEMENT, SEC ou REFROIDISSEMENT. ▶Page 11

Bouton de réglage de la TEMPÉRATURE

- Modifie le réglage de la température. ▶Page 12

Bouton CONFORTABLE

- Fonctionnement FLUX D'AIR CONFORTABLE ▶Page 15

Bouton PUISSANT et bouton LAN sans fil

Bouton PUISSANT

- Fonctionnement PUISSANT ▶Page 15

Bouton LAN sans fil (enfoncer 5 secondes)

- Connexion LAN sans fil ▶Page 20, 21

Bouton ARRÊT MINUTERIE (mode RÉGLAGE NOCTURNE) ▶Page 18

Bouton MARCHÉ MINUTERIE ▶Page 17

Émetteur de signal



- Pour utiliser la télécommande, dirigez l'émetteur vers l'unité intérieure. Si quelque chose bloque les signaux entre l'unité et la télécommande, tel qu'un rideau, l'unité peut ne pas fonctionner.
- La distance de transmission maximale est d'environ 23 ft (7 m).

Bouton ARRÊT

- Arrête le fonctionnement. ▶Page 12

Bouton de réglage VENTILATEUR

- Sélectionne le réglage du débit d'air. ▶Page 13

Bouton ÉCONO

- Fonctionnement ÉCONO ▶Page 16

Bouton OSCILLATION

- Règle la direction du flux d'air. ▶Page 14

Bouton ANNULATION MINUTERIE

- Annule le réglage de la minuterie. ▶Page 18

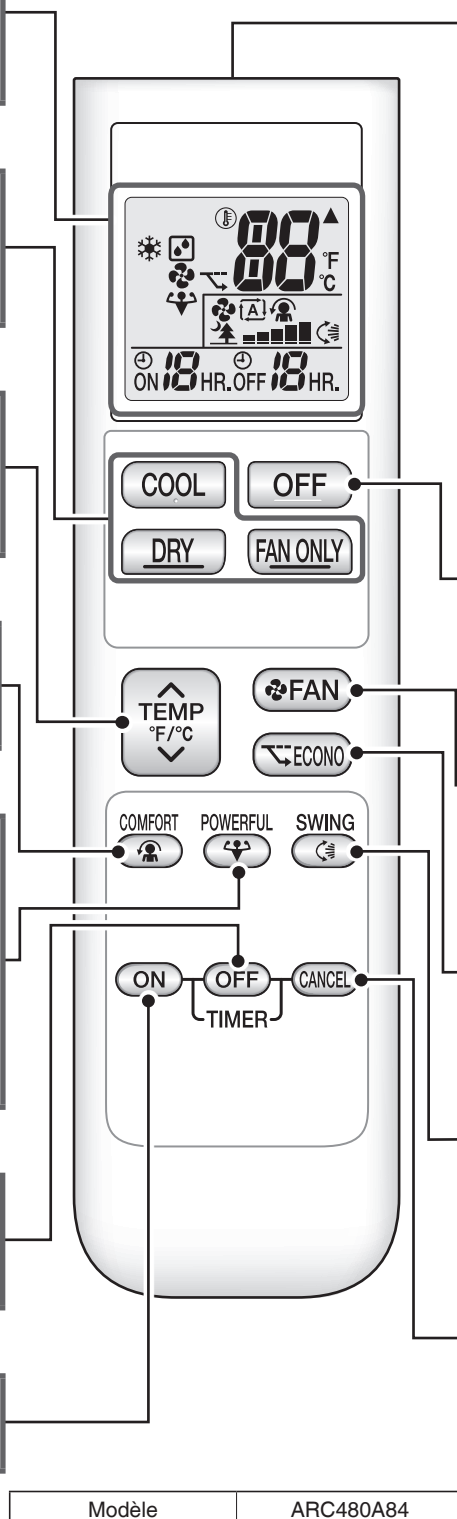

Modèle

ARC480A84

Noms des pièces

Adaptateur de connexion LAN sans fil

La fonction d'adaptateur de la connexion LAN sans fil nécessite Daikin One Home pour connecter le climatiseur et le contrôler par le biais de votre smartphone ou de votre tablette sur votre réseau.

Attention

- Le LAN sans fil envoie et reçoit des données à l'aide d'ondes radio, il y a donc un risque que les données transmises soient sujettes à une écoute clandestine et à un accès illégal.
Lorsque vous utilisez un LAN sans fil, gérez le SSID/KEY de l'adaptateur de connexion LAN sans fil, le SSID/KEY du routeur sans fil et les informations de connexion de l'application afin qu'ils ne soient pas connus des autres, et assurez-vous que vous avez une compréhension adéquate de les risques encourus. ▶Page 6
Dans le cas où le produit est accédé et utilisé illégalement, désactivez la fonction d'adaptateur de connexion LAN sans fil. ▶Page 21
- Ne pas utiliser ce produit près d'un four à micro-ondes. (Cela peut affecter les communications LAN sans fil.)
- Ce produit ne peut pas être connecté directement à la ligne de communication d'un opérateur de télécommunications (fournisseur d'accès Internet, etc.). Lorsque vous vous connectez à Internet, assurez-vous de vous connecter via un appareil tel qu'un routeur.
Lorsque la fonction d'adaptateur de connexion LAN sans fil est activée, le côté droit du climatiseur peut devenir légèrement chaud, mais ce n'est pas une anomalie.

⚠ AVERTISSEMENT

- Le fonctionnement de l'adaptateur de connexion LAN sans fil peut affecter les personnes portant un stimulateur ou un défibrillateur.
Ce produit peut causer des interférences électromagnétiques.
- Le fonctionnement de l'adaptateur de connexion LAN sans fil peut affecter les portes automatiques ou l'équipement d'alarme incendie.
Ce produit peut entraîner un comportement défectueux de l'équipement.

Configuration

- L'utilisateur doit fournir les éléments suivants avant d'utiliser ce produit :
 - Smartphone ou tablette PC
 - Ligne Internet et dispositif de communication (Modem/routeur ou dispositif similaire)
 - Point d'accès LAN sans fil
 - Nom de l'application : [Daikin One Home] (gratuite)
 Pour plus de détails sur la méthode d'installation de Daikin One Home, reportez-vous à ▶Page 20.

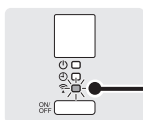

Affichage

Témoin d'adaptateur de connexion LAN sans fil (Orange)

- Le témoin de l'adaptateur de connexion LAN sans fil s'allume lors de la connexion à un routeur (Point d'accès LAN sans fil). Se référer à la ▶Page 20.
- Pour le fonctionnement de l'adaptateur de connexion LAN sans fil, se référer à la ▶Page 21.

⚠ AVERTISSEMENT

Lors de l'utilisation d'un climatiseur depuis l'extérieur de la maison, il n'est pas possible de vérifier le climatiseur ou les environs du climatiseur, ou l'état des personnes dans la pièce. Par conséquent, assurez-vous de bien vérifier la sécurité avant utilisation. Dans certains cas, il existe un risque de mort, de blessures graves ou de dommages matériels.

■ Vérifiez les points suivants à l'avance (à la maison)

- Paramètres de minuterie ou réservations que d'autres utilisateurs peuvent avoir effectuées. (Il y a un risque de nuire à la santé des personnes, des animaux ou des plantes à la maison si l'opération démarre et s'arrête de manière inattendue)
- Il n'y a aucun signe d'anomalie dans le système de climatisation. Aucun dommage ne sera causé aux personnes ou à la pièce en cas de modification du débit d'air. (Par exemple, qu'il n'y a aucun objet à proximité qui pourrait exploser) (Il y a un risque que des objets tombent en raison du flux d'air et provoquent un incendie, des blessures corporelles ou des taches sur les articles ménagers)

■ Vérifiez les points suivants avant/pendant l'utilisation d'un appareil depuis l'extérieur de la maison

- Si vous savez qu'il y a quelqu'un à la maison, informez-la lorsque vous allumez ou éteignez le climatiseur de l'extérieur de la maison. (Si quelqu'un à la maison se tient sur quelque chose comme un tabouret, le climatiseur qui s'allume ou s'éteint de manière inattendue pourrait le surprendre et le faire tomber ou basculer. De plus, un changement soudain de la température intérieure/extérieure pourrait nuire à la santé des personnes à la maison)
 - Le climatiseur peut être éteint et le réglage de la température peut être effectué à l'aide d'une télécommande dans la maison.
 - N'utilisez pas la fonction si les seules personnes à la maison sont des personnes incapables de régler elles-mêmes la température ou d'autres réglages, telles que les jeunes enfants, les personnes handicapées ou les personnes âgées.
- Vérifiez régulièrement les réglages et l'état de fonctionnement du climatiseur. (Les changements soudains de température intérieure/extérieure posent un risque pour la santé. Il existe un risque de dommages pour les animaux et les plantes)
Si une erreur se produit pendant le fonctionnement, éteignez immédiatement le climatiseur et contactez votre revendeur.
Vérifiez à nouveau l'affichage pour confirmer que l'alimentation est coupée.

Préparation avant l'utilisation

⚠ ATTENTION

Une manipulation incorrecte des piles peut conduire à des blessures du fait de fuites des piles, une rupture ou une surchauffe, ou conduire à une panne de l'équipement.

Veillez suivre les précautions suivantes et assurez un usage en toute sécurité.

- Si la solution alcaline en provenance des piles venait à atteindre les yeux, ne frottez pas les yeux. À la place, rincez immédiatement les yeux à l'eau du robinet et consultez un professionnel de santé.
- Gardez les piles hors de portée des enfants. Dans le cas où les piles seraient avalées, consultez immédiatement un professionnel de santé.
- N'exposez pas les piles à la chaleur ou au feu. Ne démontez pas ou ne modifiez pas les piles. L'isolation ou l'évacuation de gaz à l'intérieur de la pile peut être endommagée, causant une fuite, une rupture ou une surchauffe de la pile.
- N'endommagez pas ou ne retirez pas les étiquettes sur les piles.

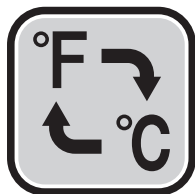
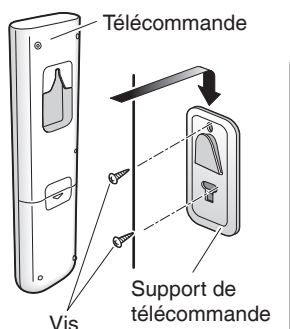
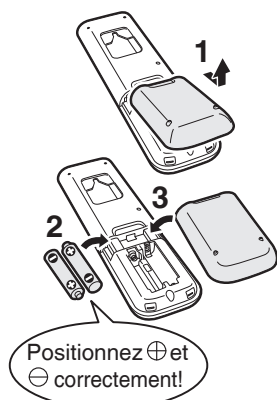

Pour insérer les piles

1. Retirez le couvercle arrière en le faisant glisser puis en le soulevant légèrement.
2. Insérez 2 piles sèches AAA.LR03 (alcaline).
3. Remplacez le couvercle arrière.

Pour apposer le support de télécommande sur un mur

1. Choisissez un endroit où les signaux atteignent l'unité.
2. Fixez le support sur un mur, un pilier ou à un endroit similaire avec les vis fournies avec le support.
3. Accrochez la télécommande sur le support de télécommande.

Interrupteur d'affichage Fahrenheit/Celsius

- Appuyez simultanément sur  et sur  (bouton MINUTERIE) pendant environ 5 secondes.

- La température s'affichera en degrés Celsius si elle s'affiche actuellement en degrés Fahrenheit, et vice versa.
- Le fonctionnement de l'interrupteur n'est possible que lorsque la température est en cours d'affichage.
- Un son de réception retentit à la transmission de la température réglée de l'unité intérieure au moment du réglage de la fonction de modification de l'affichage Fahrenheit/Celsius.

Activez le disjoncteur

- Après la mise sous tension, le clapet de l'unité intérieure s'ouvre et se ferme une fois pour définir la position de référence.

REMARQUE

Remarques à propos des piles

- Pour éviter d'éventuelles blessures ou des dégâts du fait de fuites ou de ruptures des piles, retirez les piles lorsque vous n'utilisez pas le produit pendant de longues périodes.
- La durée de remplacement standard est d'environ 1 an. Les deux piles doivent être remplacées en même temps. Assurez-vous de les remplacer par de nouvelles piles sèches AAA.LR03 (alcaline).
- Si l'affichage de la télécommande commence à s'estomper et que la réception du signal commence à décliner, remplacez les piles par des piles neuves. En raison des conditions d'utilisation, la consommation de la batterie peut être accélérée.
- Les piles fournies avec la télécommande sont destinées au fonctionnement initial. Les batteries peuvent s'épuiser en moins d'1 an.

Remarques à propos de la télécommande

- Ne faites pas tomber la télécommande. Ne la mouillez pas.
- Si la saleté est trop importante, l'essuyer avec un chiffon doux et sec.

Fonction de changement d'affichage Fahrenheit/Celsius de la télécommande

- La température réglée peut augmenter lorsque l'affichage passe des degrés Celsius aux degrés Fahrenheit, due à un arrondi de 0,5 °C.
- Exemple : Une température réglée à 65 °F (équivalent à 18,5 °C) est convertie à 19 °C.

Lorsque l'affichage repasse en Fahrenheit, la température réglée est convertie à 66 °F (équivalent à 19 °C) au lieu de la température réglée à l'origine (65 °F) mais une température réglée à 66 °F (équivalent à 19 °C) sera convertie à 19 °C, sans modification de la température.



Fonctionnement AUTO · REFROIDISSEMENT · SEC · CHAUFFAGE · VENTILATEUR UNIQUEMENT

Modèle de POMPE À CHALEUR



Modèle REFROIDISSEMENT UNIQUEMENT



Le climatiseur fonctionne dans le mode de fonctionnement de votre choix.

Pour démarrer le fonctionnement

Fonctionnement AUTO (Modèle de POMPE À CHALEUR uniquement)

- Pour sélectionner automatiquement une température et un mode de fonctionnement appropriés.

Appuyez sur **AUTO**.



Fonctionnement REFROIDISSEMENT

- Pour abaisser la température.

Appuyez sur **COOL**.



Fonctionnement SEC

- Pour abaisser l'humidité.

Appuyez sur **DRY**.



Fonctionnement CHAUFFAGE (Modèle de POMPE À CHALEUR uniquement)

- Pour augmenter la température.

Appuyez sur **HEAT**.



Fonctionnement VENTILATEUR UNIQUEMENT

- Pour faire circuler l'air dans la pièce.

Appuyez sur **FAN ONLY**.



- Le témoin de FONCTIONNEMENT s'allume en vert.

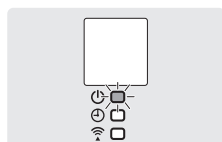

Affichage

REMARQUE

Remarques à propos du fonctionnement AUTO

- En fonctionnement AUTO, le système sélectionne un mode de fonctionnement approprié (REFROIDISSEMENT ou CHAUFFAGE) selon la température intérieure et lance le fonctionnement.
- Le système sélectionne à nouveau automatiquement le réglage à intervalles réguliers pour amener la température intérieure au niveau réglé par l'utilisateur.

Remarque à propos du fonctionnement SEC

- Élimine l'humidité tout en maintenant autant que possible la température intérieure. Il contrôle automatiquement la température et le débit d'air, le réglage manuel de ces fonctions n'est donc pas disponible.

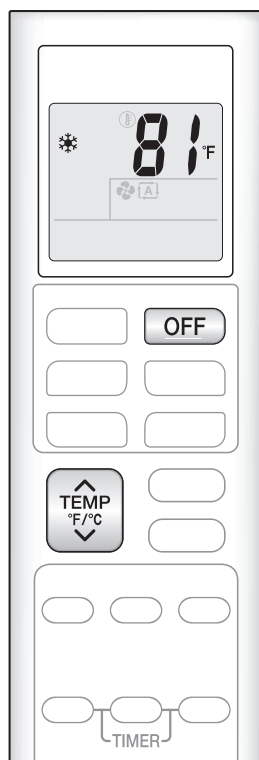

Pour arrêter le fonctionnement

Appuyez sur **OFF** .

- Le témoin de FONCTIONNEMENT s'éteint.

Pour modifier le réglage de la température

Appuyez sur **TEMP °F/°C** .

- Appuyez sur **^** pour augmenter la température et appuyez sur **v** pour abaisser la température.

Fonctionnement REFROIDISSEMENT	Fonctionnement CHAUFFAGE*	Fonctionnement AUTO*	Fonctionnement SEC ou VENTILATEUR UNIQUEMENT
64-90 °F (18-32 °C)	50-86 °F (10-30 °C)	64-86 °F (18-30 °C)	Le réglage de la température ne peut pas être modifié.

*Modèle de POMPE À CHALEUR uniquement

Conseils pour économiser l'énergie

Maintenir le réglage de la température à un niveau modéré permet d'économiser de l'énergie.

- Réglage de la température recommandé
 - Pour le refroidissement : 78-82 °F (26-28 °C)
 - Pour le chauffage : 68-75 °F (20-24 °C)

Couvrez les fenêtres avec un store ou un rideau.

- Bloquer les rayons du soleil et l'arrivée d'air en provenance de l'extérieur augmente l'effet de refroidissement (chaleur).

Maintenez les filtres à air propres.

- Des filtres à air encrassés provoquent un fonctionnement inefficace et des gaspillages d'énergie. Nettoyez-les une fois toutes les 2 semaines. **►Page 25**

Si vous n'utilisez pas le climatiseur pendant une longue période, par exemple au printemps ou en automne, coupez le disjoncteur.

- Le climatiseur consomme toujours une faible quantité d'électricité même s'il ne fonctionne pas.





Réglage du débit d'air

Vous pouvez régler le débit d'air pour augmenter votre confort.





Pour ajuster le réglage du débit d'air

► Appuyez sur .

- À chaque fois que vous appuyez sur , le réglage du débit d'air change en séquence.



- Lorsque le débit d'air est réglé sur «  », un fonctionnement silencieux démarre et le bruit de l'unité intérieure s'atténue. Toutefois, il peut être difficile de refroidir (ou de chauffer) la pièce.
- En mode de fonctionnement silencieux, le débit d'air est réglé sur un niveau faible.

Fonctionnement AUTO · REFROIDISSEMENT · CHAUFFAGE et VENTILATEUR UNIQUEMENT				Fonctionnement SEC	
			...		Le réglage du débit d'air ne peut pas être modifié. (seulement AUTO)
					 AUTO

REMARQUE

Remarque à propos du réglage du débit d'air

- Pour les petits débits d'air, l'effet de refroidissement (chauffage) est également plus faible.

Remarque sur le débit d'air AUTO

- Lorsque vous utilisez le débit d'air AUTO, le débit d'air est ajusté en fonction des conditions de la pièce.



Réglage de la direction du flux d'air

Vous pouvez régler la direction du flux d'air pour augmenter votre confort.

⚠ ATTENTION

- Utilisez toujours une télécommande pour régler les angles du clapet. Forcer le déplacement du clapet à la main peut entraîner un dysfonctionnement.
- Soyez prudent lorsque vous réglez les aérateurs. À l'intérieur de la sortie d'air, un ventilateur tourne à une vitesse élevée.

Pour démarrer l'oscillation automatique

Direction du flux d'air vers le haut et vers le bas

► Appuyez sur **SWING** .

- «  » s'affiche sur l'écran LCD.
- Le clapet (lame horizontale) commence à osciller.

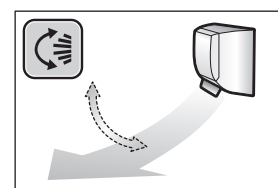

Pour régler le clapet à la position désirée

- Cette fonction est efficace lorsque le clapet est en mode d'oscillation automatique.

► Appuyez sur **SWING**  lorsque le clapet atteint la position désirée.

- «  » disparaît de l'écran LCD.

Pour régler les aérateurs à la position désirée

► Maintenez les boutons et déplacez les aérateurs (lames verticales).

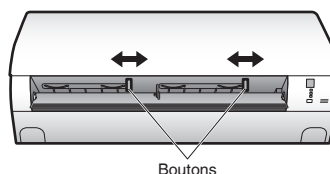

Boutons

REMARQUE

Remarques à propos du réglage de la direction du flux d'air

- La plage de déplacement du clapet varie en fonction du mode de fonctionnement.
- Si le débit d'air s'affaiblit durant le fonctionnement, le clapet s'arrête.
Lorsque la direction du flux d'air est réglée vers le haut et vers le bas, le clapet s'arrête dans la direction vers le haut.

Plage de déplacement du clapet

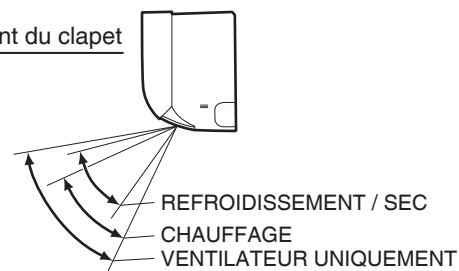



Fonctionnement FLUX D'AIR CONFORTABLE

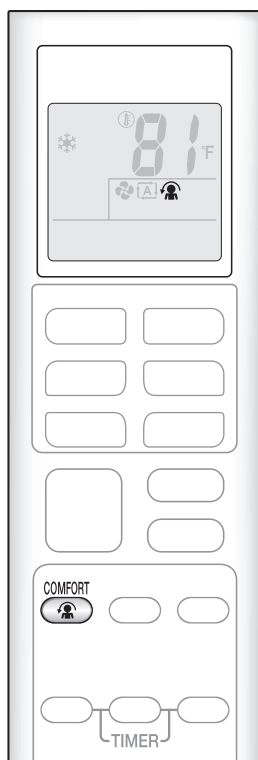

Le flux d'air sera dirigé vers le haut durant le fonctionnement REFROIDISSEMENT et SEC et sera dirigé vers le bas durant le fonctionnement CHAUFFAGE, ce qui génère un débit d'air agréable qui n'est pas dirigé directement vers les personnes.

Pour démarrer le fonctionnement FLUX D'AIR CONFORTABLE

Appuyez sur **COMFORT** .

- «  » s'affiche sur l'écran LCD.

	Fonctionnement REFROIDISSEMENT et SEC	Fonctionnement CHAUFFAGE	Fonctionnement VENTILATEUR
Direction du clapet	Est dirigé vers le haut	Est dirigé vers le bas	Non disponible
Débit d'air	AUTO		

- En fonctionnement AUTO, la direction du clapet change en fonction du mode de fonctionnement (FROID ou CHAUD) comme indiqué dans le tableau ci-dessus.

Pour annuler le fonctionnement FLUX D'AIR CONFORTABLE

Appuyez à nouveau sur **COMFORT** .

- «  » disparaît de l'écran LCD.
- Le clapet revient à la position mémorisée avant le fonctionnement FLUX D'AIR CONFORTABLE.



Fonctionnement PUISSANT



Le fonctionnement PUISSANT maximise rapidement l'effet de refroidissement (chauffage) dans n'importe quel mode de fonctionnement. Dans ce mode, le climatiseur fonctionne à sa capacité maximale.

Pour démarrer le fonctionnement PUISSANT

Appuyez sur **POWERFUL** .

- «  » s'affiche sur l'écran LCD.
- Le fonctionnement PUISSANT se termine dans 20 minutes. Le système refonctionne ensuite à nouveau automatiquement avec les réglages précédents, utilisés avant le fonctionnement PUISSANT.

Pour annuler le fonctionnement PUISSANT

Appuyez à nouveau sur **POWERFUL** .

- «  » disparaît de l'écran LCD.



Fonctionnement ÉCONO

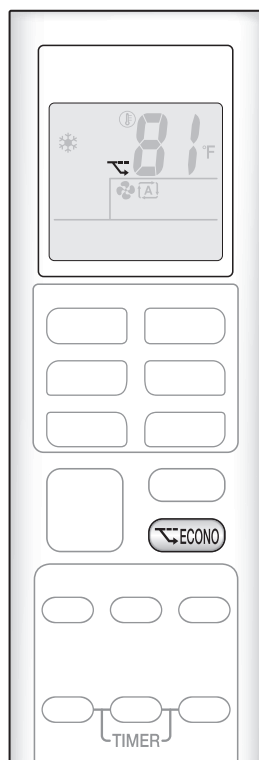

Le fonctionnement ÉCONO permet un fonctionnement efficace en limitant au maximum la consommation d'énergie.

Cette fonction est utile pour empêcher le disjoncteur de se déclencher lorsque l'unité fonctionne en parallèle avec d'autres appareils sur le même circuit.

Pour démarrer le fonctionnement ÉCONO

Appuyez sur .

- « » s'affiche sur l'écran LCD.
- Non disponible en mode VENTILATEUR UNIQUEMENT.

Pour annuler le fonctionnement ÉCONO

Appuyez à nouveau sur .

- « » disparaît de l'écran LCD.

REMARQUE

Remarques à propos du fonctionnement FLUX D'AIR CONFORTABLE

- Le débit d'air sera réglé sur AUTO.
- Si la direction du flux d'air de haut en bas est sélectionnée, le mode FLUX D'AIR CONFORTABLE est annulé.

Remarques à propos du fonctionnement PUISSANT

- Appuyer sur annule les réglages, et « » disparaît de l'écran LCD.
- Le fonctionnement PUISSANT n'augmente pas la capacité du climatiseur si le climatiseur fonctionne déjà à sa capacité maximale démontrée.

– En fonctionnement AUTO, CHAUFFAGE et REFROIDISSEMENT

Pour maximiser l'effet de refroidissement (chauffage), la capacité de l'unité extérieure augmente et le débit d'air se fixe au réglage maximum.

Il est impossible de modifier les réglages de température et de flux d'air dans le fonctionnement FROID et CHAUFFAGE.

Les réglages de flux d'air ne peuvent pas être changés en fonctionnement AUTO.

– Dans le fonctionnement SEC

Le réglage de la température est abaissé de 1,8 °F (1,0 °C) et le débit d'air est légèrement augmenté.

– En fonctionnement VENTILATEUR UNIQUEMENT

Le débit d'air est fixé à la valeur maximale.

Remarques à propos du fonctionnement ÉCONO

- Ce fonctionnement s'effectue avec une puissance plus faible et peut ne pas fournir un effet de refroidissement (chauffage) suffisant.
- Appuyer sur annule les réglages, et « » disparaît de l'écran LCD.
- Si le niveau de la consommation d'énergie est déjà bas, le passage au fonctionnement ÉCONO ne réduit pas la consommation d'énergie.

Certaines fonctions utiles peuvent être utilisées simultanément.

FLUX D'AIR CONFORTABLE + ÉCONO	Disponible
PUISSANT + FLUX D'AIR CONFORTABLE	Non disponible*
PUISSANT + ÉCONO	Non disponible*

*La priorité est donnée à la fonction du bouton sur lequel vous avez appuyé en dernier.



Fonctionnement MINUTERIE MARCHÉ/ARRÊT

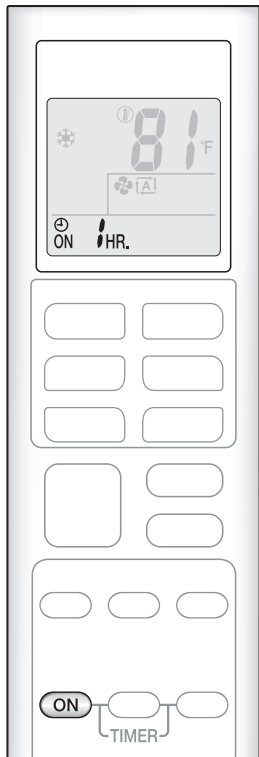

Les fonctions de la minuterie sont utiles pour allumer ou éteindre automatiquement le climatiseur le matin ou la nuit. Vous pouvez également utiliser simultanément MARCHÉ MINUTERIE et ARRÊT MINUTERIE.

Pour utiliser le fonctionnement MARCHÉ MINUTERIE

Appuyez sur **ON** .

- Chaque pression sur **ON** change le réglage de l'heure de 1 heure. Le temps peut être réglé entre 1 et 12 heures.
- Le témoin de MINUTERIE s'allume en orange.

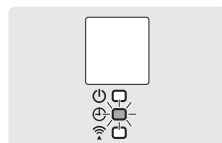

Affichage

REMARQUE

Dans les cas suivants, réglez à nouveau la minuterie.

- Après que le disjoncteur a été désactivé.
- Après une panne de courant.
- Après avoir remplacé les piles de la télécommande.

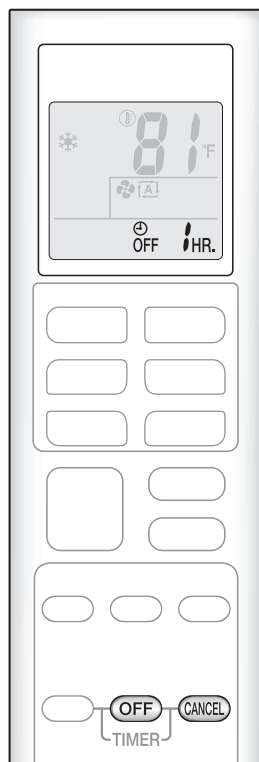

Pour utiliser le fonctionnement ARRÊT MINUTERIE

Appuyez sur **OFF** .

- Chaque pression sur **OFF** change le réglage de l'heure de 1 heure. Le temps peut être réglé entre 1 et 12 heures.
- Le témoin de MINUTERIE s'allume en orange.

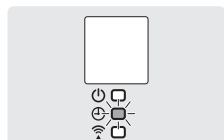

Affichage

Pour annuler le fonctionnement MARCHE/ARRÊT MINUTERIE

Appuyez sur **CANCEL** .

Pour combiner les fonctionnements MARCHE MINUTERIE et ARRÊT MINUTERIE

- Un réglage d'échantillon pour combiner les 2 minuteries est illustré ci-dessous.
- « ON » et « OFF » s'affichent sur l'écran LCD.

[Exemple]



Lors du réglage lorsque l'unité est en marche

- Arrête l'unité 1 heure plus tard et la démarre 7 heures après.



Lors du réglage lorsque l'unité est arrêtée

- Arrête l'unité 2 heures plus tard et la démarre 3 heures après.

REMARQUE

Mode RÉGLAGE NOCTURNE

- Lorsque ARRÊT MINUTERIE est réglé, le climatiseur ajuste automatiquement le réglage de la température (de plus 0,9 °F (0,5 °C) dans REFROIDISSEMENT, de moins 3,6 °F (2,0 °C) dans CHAUFFAGE) afin d'éviter un refroidissement (chauffage) excessif pendant les heures de sommeil.



Connexion LAN sans fil

Connexion LAN sans fil



Site Web : <https://daikinone.com/ductless>

Pour les instructions concernant la connexion de votre unité au réseau LAN sans fil et à votre application Daikin One Home, veuillez consulter le site web ci-dessus.

Contient l'ID FCC : VPYLB1YA

Cet appareil est conforme à la partie 15 du règlement de la FCC. L'exploitation est autorisée aux deux conditions suivantes :

- (1) Cet appareil ne doit pas provoquer d'interférences nuisibles, et
- (2) Cet appareil doit accepter toute interférence reçue, y compris des interférences qui peuvent provoquer un fonctionnement non désiré.

MISE EN GARDE DE LA FCC

Les changements ou modifications non expressément approuvés par la partie responsable de la conformité peuvent annuler le droit de l'utilisateur à utiliser l'équipement.

Cet émetteur ne doit pas être co-situé ni utilisé en conjonction avec d'autres antennes ou autres émetteurs.

Contient IC : 772C-LB1YA

Le présent appareil est conforme aux CNR d'Industrie Canada applicables aux appareils radio exempts de licence.

L'exploitation est autorisée aux deux conditions suivantes :

- (1) l'appareil ne doit pas produire de brouillage;
- (2) l'utilisateur de l'appareil doit accepter tout brouillage radioélectrique subi, même si le brouillage est susceptible d'en compromettre le fonctionnement.

Cet équipement est conforme aux limites d'exposition aux rayonnements énoncées pour un environnement non contrôlé et respecte les règles d'exposition aux fréquences radioélectriques (RF) CNR-102 de l'IC. Cet équipement doit être installé et utilisé en gardant une distance d'au moins 7-7/8 pouces (20 cm) ou plus entre le radiateur et le corps humain.

La partie responsable de la FCC est Daikin Comfort Technologies Manufacturing, L.P., et peut être contactée en appelant le (713)-861-2500, ou à l'adresse 19001 Kermier Rd., Waller, TX 77484.

(<https://www.northamerica-daikin.com>)

Ce dispositif, assemblé par Daikin Comfort Technologies Manufacturing, L.P., comporte un composant classé comme émetteur rayonnant intentionnel.

L'émetteur rayonnant intentionnel a été certifié par la FCC : ID FCC VPYLB1YA.

Ce radiateur intentionnel dispose d'un identifiant industriel du Canada : IC 772C-LB1YA.

Le fabricant du radiateur intentionnel (n° de modèle Type1YA) est Murata Manufacturing Co., Ltd (www.murata.com).

Cet appareil est conforme aux limites FCC d'exposition aux radiations, définies pour un environnement non contrôlé et est conforme aux directives de la FCC en matière d'exposition aux radiofréquences (RF). Cet équipement doit être installé et utilisé en gardant une distance d'au moins 7-7/8 pouces (20 cm) ou plus entre le radiateur et le corps humain.

Les changements ou modifications non expressément approuvés par la partie responsable de la conformité peuvent annuler le droit de l'utilisateur à utiliser l'équipement.

REMARQUE : Cet équipement a été testé et déclaré conforme aux limites pour les appareils numériques de classe B, selon la section 15 des règlements de la FCC. Ces limites sont destinées à assurer une protection raisonnable contre les interférences nuisibles dans une installation résidentielle. Cet équipement produit, utilise et peut émettre de l'énergie radiofréquence et, s'il n'est pas installé et utilisé conformément aux présentes instructions, peut provoquer des interférences nuisibles aux communications radio. Il n'existe toutefois aucune garantie que de telles interférences ne se produiront pas dans une installation particulière. Si cet équipement occasionne des interférences nuisibles aux réceptions radio ou télévisuelle, ce qui peut être détecté en mettant l'équipement hors tension puis à nouveau sous tension, l'utilisateur est invité à corriger les interférences en appliquant une ou plusieurs des procédures suivantes :

- Réorienter ou repositionner l'antenne de réception.
- Augmenter la distance entre l'équipement et le récepteur.
- Brancher l'appareil sur une prise sur un circuit différent de celui du récepteur connecté.
- Contacter le revendeur ou un technicien radio/TV qualifié pour obtenir de l'aide.

Installation du logiciel de l'application

► Pour les téléphones Android

- 1) Ouvrir [Google Play].
- 2) Rechercher le nom de l'application : [Daikin One Home].
- 3) Suivre les instructions à l'écran pour installer.

► Pour les téléphones iOS

- 1) Ouvrir le [App Store].
- 2) Rechercher le nom de l'application : [Daikin One Home].
- 3) Suivre les instructions à l'écran pour installer.

Attention

- La présentation et le contenu réels de l'écran d'application peuvent différer de ce qui est affiché. La disposition et le contenu de l'écran de l'application sont susceptibles d'être modifiés sans préavis.

Connectez le climatiseur à votre réseau domestique.

1. Lorsque le fonctionnement est arrêté, appuyer sur  et maintenir le bouton enfoncé pendant 5 secondes.

2. Appuyer sur  ou  et sélectionner le numéro de menu **3**.

- « SP » apparaît sur l'écran LCD.
- « 3 » clignote.

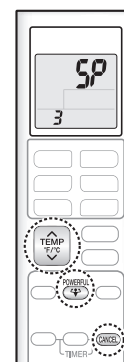

3. Appuyez sur  pour vous connecter au point d'accès.

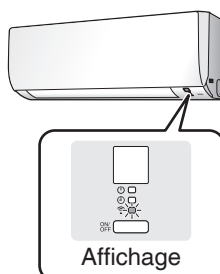

Le voyant de l'adaptateur de connexion au réseau local sans fil clignote rapidement.



4. Appuyez sur  pour revenir à l'écran par défaut.

Aucun réglage supplémentaire n'est nécessaire à partir de la télécommande.

5. Ouvrez l'application Daikin One Home et suivez les instructions pour configurer le réseau LAN sans fil.

6. Lorsque le voyant de l'adaptateur de connexion au réseau local sans fil passe du clignotement à l'état allumé, la connexion est terminée.

REMARQUE

- Quand « SP » est affiché, les options pouvant être sélectionnées à l'aide de  et  sont 1, 3, A, et ARRÊT.
- Effectuez la connexion LAN sans fil d'une seule unité intérieure à la fois.
- Si vous ne parvenez pas à établir une connexion réseau, reportez-vous au dépannage fourni par l'appli Daikin One Home.
- Lorsque le voyant clignote lentement, la connexion n'est pas prête. Effectuez la procédure de connexion lorsqu'il clignote rapidement.



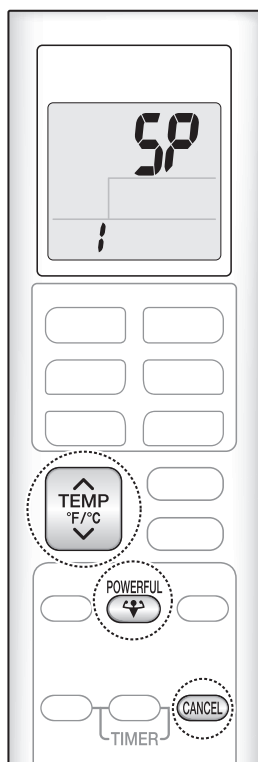

Connexion LAN sans fil



Pour confirmer la connexion de l'adaptateur de connexion LAN sans fil

■ Pour confirmer

1. Lorsque le fonctionnement est arrêté, appuyer sur  et maintenir le bouton enfoncé pendant 5 secondes.
2. Appuyer sur  pour confirmer le réglage sélectionné.

- « SP » apparaît sur l'écran LCD.

- « 1 » clignote.

Vérifier la LED de l'unité intérieure.

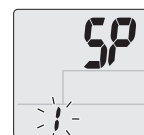

Témoin d'adaptateur de connexion LAN sans fil	État
Clignotement pendant 1 seconde	La connexion n'est pas prête
Clignotement pendant 3 secondes	Initialiser l'adaptateur de connexion LAN sans fil
Ne clignote pas ou ne s'allume pas	La communication est anormale Un dysfonctionnement de l'équipement est possible Demander une réparation

Pour désactiver la connexion sans fil

■ Pour utiliser la télécommande

1. Lorsque le fonctionnement est arrêté, appuyer sur  et maintenir le bouton enfoncé pendant 5 secondes.
2. Appuyer sur  ou  et sélectionner le menu OFF.

- « SP » apparaît sur l'écran LCD.

- « OFF » clignote et la communication est à l'ARRÊT.

3. Appuyer sur  et maintenir le bouton enfoncé pendant 2 secondes pour confirmer le réglage sélectionné.

- Le témoin de l'adaptateur de connexion LAN sans fil s'éteint.

4. Appuyer sur  pour revenir à l'écran par défaut.

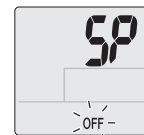

Pour réinitialiser le réglage de connexion à la valeur par défaut

- Si vous voulez réinitialiser les réglages de connexion, il est possible d'initialiser l'adaptateur de connexion LAN sans fil à l'état de la valeur par défaut. S'il est initialisé, les données incluant les réglages réseau et l'historique de consommation électrique seront effacées.
- Lors de la mise au rebut ou du transfert à un autre utilisateur, initialiser l'adaptateur de connexion pour effacer les données internes.

■ Pour réinitialiser

1. Lorsque le fonctionnement est arrêté, appuyer sur  et maintenir le bouton enfoncé pendant 5 secondes.

2. Appuyer sur  ou  et sélectionner le menu R.

- « SP » apparaît sur l'écran LCD.

- « R » clignote.

3. Appuyer sur  et maintenir le bouton enfoncé pendant 2 secondes pour confirmer le réglage sélectionné.

- Le témoin de l'adaptateur de connexion LAN sans fil clignote pendant 1 seconde.

4. Appuyer sur  pour revenir à l'écran par défaut.

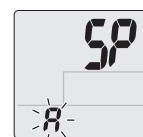

Luminosité des voyants LED de l'unité intérieure

Des modifications peuvent être apportées au réglage de la luminosité des voyants LED, pour s'adapter à vos préférences.

1. Le fonctionnement étant à l'arrêt, appuyez sur **FAN** et maintenez le bouton pendant 5 secondes.

2. Appuyez sur **TEMP F/°C** et sélectionnez le numéro **1** du menu.

- « **U** » s'affiche sur l'écran LCD.
- « **1** » clignote.

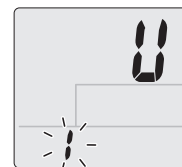

3. Appuyez sur **FAN**.

4. Appuyez sur **TEMP F/°C** ou **TEMP F/°C** et sélectionnez l'option de réglage.

- L'option de réglage clignote.

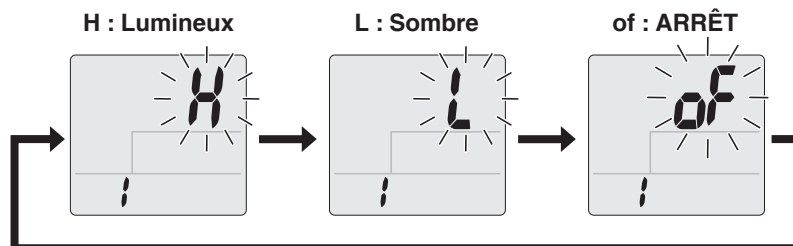

5. Appuyez sur **FAN**.

6. Appuyez sur **FAN** et maintenez le bouton pendant 5 secondes pour revenir à l'écran par défaut.

REMARQUE

- Appuyez sur **CANCEL** pour revenir à l'écran précédent.
- Si aucune opération n'est exécutée pendant environ 1 minute, l'affichage revient à l'écran par défaut.
- Réglage par défaut de l'unité intérieure : H (Lumineux)

Réglage du débit d'air lorsque l'unité intérieure atteint la valeur consigne

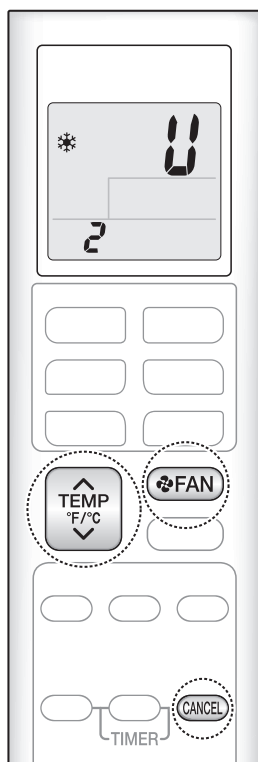

Des modifications peuvent être apportées au réglage du débit d'air lorsque l'unité atteint la température (valeur de consigne), pour s'adapter à vos préférences.

Cette fonction est effective lorsque le fonctionnement REFROIDISSEMENT est sélectionné.

1. Le fonctionnement étant à l'arrêt, appuyez sur **FAN** et maintenez le bouton pendant 5 secondes.

2. Appuyez sur **TEMP F/C** ou **TEMP F/C** et sélectionnez le numéro **2** du menu.

- « U » s'affiche sur l'écran LCD.
- « 2 » clignote.

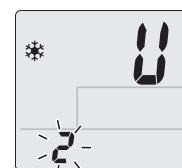

3. Appuyez sur **FAN**.

4. Appuyez sur **TEMP F/C** ou **TEMP F/C** et sélectionnez l'option de réglage.

- L'option de réglage clignote.

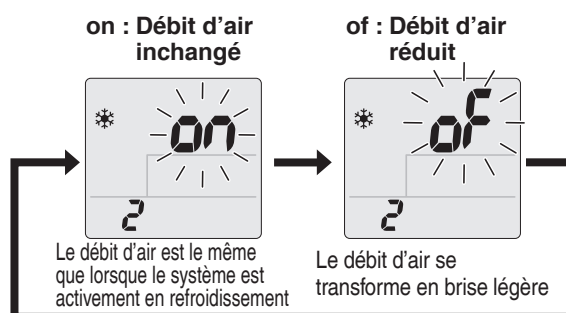

5. Appuyez sur **FAN**.

6. Appuyez sur **FAN** et maintenez le bouton pendant 5 secondes pour revenir à l'écran par défaut.

REMARQUE

- Appuyez sur **CANCEL** pour revenir à l'écran précédent.
- Si aucune opération n'est exécutée pendant environ 1 minute, l'affichage revient à l'écran par défaut.
- Réglage par défaut de l'unité intérieure : of (débit d'air réduit)

Entretien et nettoyage

⚠ ATTENTION

- Avant le nettoyage, assurez-vous d'arrêter le fonctionnement et de couper le disjoncteur.
- Ne touchez pas les ailettes en aluminium de l'unité intérieure. Vous pouvez vous blesser si vous touchez ces pièces.

■ Guide de référence rapide

Nettoyage des pièces

Panneau avant

- Essuyer avec un chiffon doux humidifié avec de l'eau ou un détergent neutre.
- Seul un détergent neutre peut être utilisé.

Si sale



Filtre à air

- Aspirez la poussière ou lavez le filtre.

Une fois toutes les
2 semaines

► Page 25

Unité intérieure, unité extérieure et télécommande

- Essuyez-les avec un chiffon doux et humide.

Si sale

Filtre désodorisant à l'apatite de titane (sans cadre)

- Aspirez la poussière ou remplacez le filtre.

[Nettoyage]

Une fois tous les 6 mois

► Page 26

[Remplacement]

Une fois tous les 3 ans

► Page 26

REMARQUE

Pour le nettoyage, n'utilisez aucune des méthodes suivantes :

- De l'eau chaude à plus de 104 °F (40 °C)
- Du liquide volatil tel que de l'essence, du gasoil et du diluant
- De la cire
- Des matériaux rugueux tels qu'une brosse de lavage
- Pulvérisateurs tels que des désodorisants



Entretien et nettoyage

■ Filtre à air

1. Ouvrez le panneau avant.

- Tenez le panneau avant par les côtés et ouvrez-le.

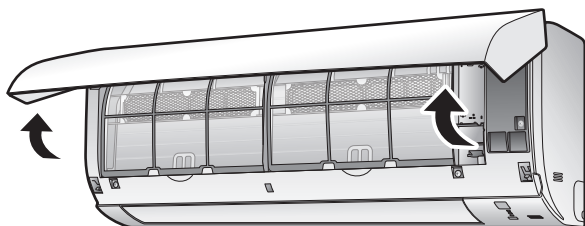

2. Retirez les filtres à air.

- Poussez légèrement vers le haut la languette du filtre au centre de chaque filtre à air, puis tirez-la vers le bas.

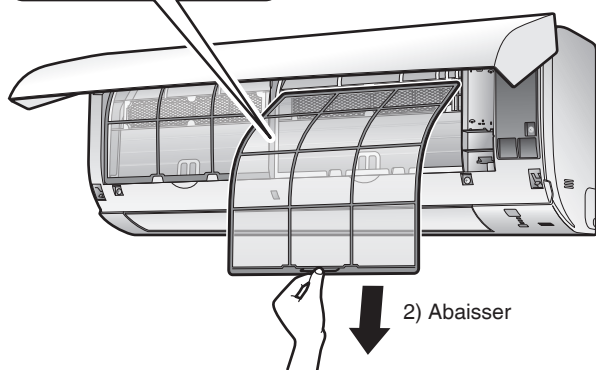
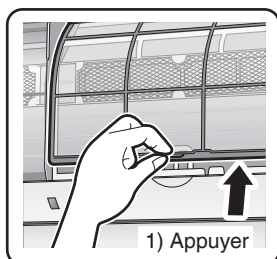

3. Lavez les filtres à air avec de l'eau ou nettoyez-les avec un aspirateur.

- Il est recommandé de nettoyer les filtres à air toutes les 2 semaines.

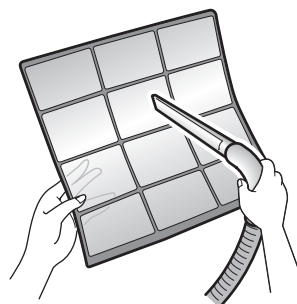

Si la poussière ne part pas facilement

- Lavez les filtres à air avec du détergent neutre dilué avec de l'eau tiède, puis faites-les sécher à l'abri du soleil.



4. Remettez les filtres.

5. Fermez lentement le panneau avant.

- Appuyez sur le panneau des deux côtés et au centre.

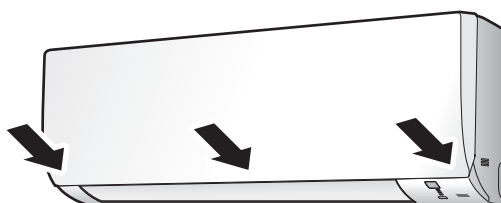

- Assurez-vous que le panneau avant est bien fixé.

■ Filtre désodorisant à l'apatite de titane

1. Ouvrez le panneau avant et retirez les filtres à air. ▶Page 25

2. Retirez les filtre désodorisant à l'apatite de titane.

- Retirez les filtres des languettes.

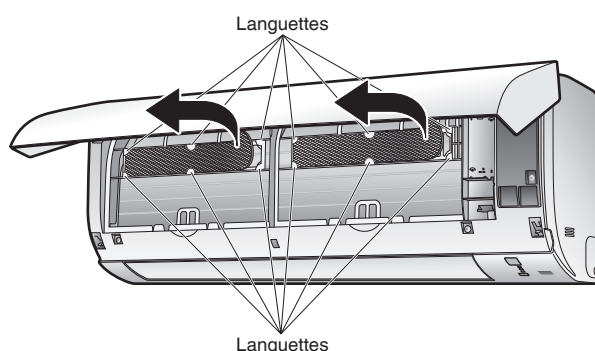

3. Nettoyez ou remplacez les filtre désodorisant à l'apatite de titane.

[Nettoyage]

3-1 Aspirez la poussière et trempez dans l'eau tiède ou dans l'eau pendant environ 10 à 15 minutes si très sale.

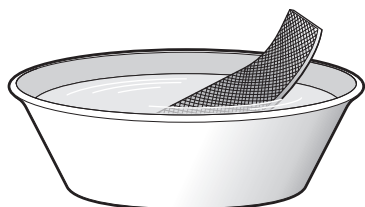

3-2 Après le lavage, secouez l'eau restante et laissez-les sécher à l'abri du soleil.

- Ne pas tordre le filtre pour enlever l'eau.

[Remplacement]

Retirez le filtre des languettes et préparez-en un nouveau.

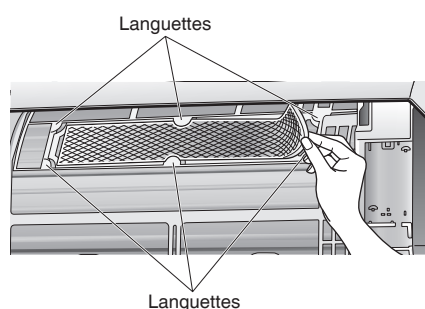

- Mettez l'ancien filtre au rebut avec les déchets inflammables.

4. Insérez les filtres désodorisants à apatite de titane comme ils l'étaient.

- Lors de la fixation du filtre, vérifiez qu'il est placé correctement dans les languettes.
- Le filtre désodorisant à l'apatite de titane peut être fixé dans n'importe quelle sens.

5. Remettez les filtres. ▶Page 25

6. Fermez lentement le panneau avant. ▶Page 25

REMARQUE

- Fonctionnement avec des filtres sales :
 - ne peut désodoriser l'air,
 - ne peut nettoyer l'air,
 - pauvres résultats en matière de chauffage ou de refroidissement,
 - peut entraîner des odeurs.
- Mettez les anciens filtres au rebut avec les déchets inflammables.
- Pour commander un filtre désodorisant à l'apatite de titane, contactez le revendeur auquel vous avez acheté le climatiseur.

Élément	Filtre désodorisant à l'apatite de titane 1 jeu (2 pièces)
Pièce n°	KAF970A46 (sans cadre)

Entretien et nettoyage

■ Avant une longue période de non-utilisation

1. Faites fonctionner le mode VENTILATEUR pendant plusieurs heures par temps doux pour sécher l'intérieur.

- Appuyez sur .

2. Après l'arrêt du fonctionnement, coupez le disjoncteur pour le climatiseur de la pièce.

3. Nettoyez les filtres à air et remplacez-les.

4. Pour éviter une fuite des piles, retirez les piles de la télécommande.

- Lorsque vous recommencez à utiliser le climatiseur, assurez-vous que la sortie du tuyau d'évacuation n'est pas obstruée, puis activez le disjoncteur.
Un contrôle opérationnel de chaque composant sera effectué automatiquement. (Mettez également les piles dans la télécommande.)

■ Nous recommandons un entretien périodique

- Dans certaines conditions de fonctionnement, l'intérieur du climatiseur peut s'encrasser après plusieurs saisons d'utilisation, entraînant de mauvaises performances. Il est recommandé de faire réaliser un entretien périodique par un entrepreneur qualifié en complément du nettoyage régulier effectué par l'utilisateur.
- Pour faire assurer un entretien par un entrepreneur qualifié, veuillez contacter le revendeur auquel vous avez acheté le climatiseur.

FAQ

Unité intérieure

Le clapet ne commence pas à osciller immédiatement.

- Le climatiseur règle la position du clapet. Le clapet va commencer à bouger.

Le climatiseur cesse de générer un flux d'air pendant le fonctionnement CHAUFFAGE.

- Une fois la température réglée atteinte, le débit d'air est réduit et le fonctionnement s'arrête pour éviter de générer un flux d'air froid. Le fonctionnement reprend automatiquement lorsque la température intérieure tombe.

Le fonctionnement CHAUFFAGE s'arrête brusquement et un bruit d'écoulement se fait entendre.

- L'unité extérieure se dégivre. Le fonctionnement CHAUFFAGE démarre quand il n'y a plus de givre sur l'unité extérieure. Cela peut prendre de 4 à 12 minutes.

Le fonctionnement ne démarre pas immédiatement.

- Lorsque l'appareil est rallumé juste après avoir été éteint.**
- Lorsque le mode a été resélectionné.**
 - Cela permet de protéger le climatiseur. Vous devez attendre environ 3 minutes.

Unité extérieure

Le bruit de fonctionnement est bruyant.

- Lorsque du givre se forme sur l'échangeur de chaleur de l'unité extérieure, le niveau du bruit de fonctionnement augmente légèrement.

L'unité extérieure dégage de la vapeur ou répand de l'eau.

- En fonctionnement CHAUFFAGE**
 - Le givre sur l'unité extérieure se transforme en eau ou en vapeur quand le climatiseur est en fonctionnement dégivrage.
- En fonctionnement SEC ou REFROIDISSEMENT**
 - L'humidité dans l'air se condense en eau sur la surface froide de la tuyauterie de l'unité extérieure et coule goutte à goutte.

Soufflement

- Si la température extérieure est basse, ce son est généré lorsque la direction du débit du fluide frigorigène dans la tuyauterie change au début de l'opération de dégivrage, après l'arrêt de fonctionnement CHAUFFAGE et que la température de la pièce se stabilise.

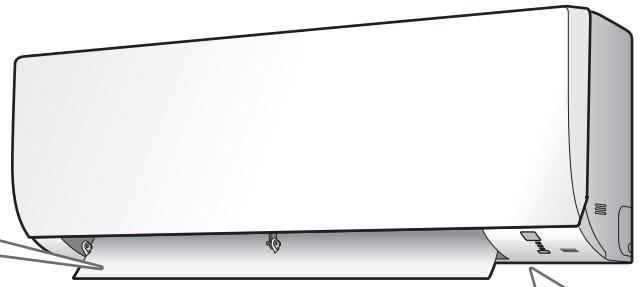

Différents sons se font entendre.

■ Un son comme de l'eau qui coule

- Ce son est produit par le réfrigérant qui circule dans le climatiseur.
- Il s'agit d'un bruit de pompage de l'eau dans le climatiseur qui peut être entendu lorsque l'eau est pompée à partir du climatiseur pendant le fonctionnement REFROIDISSEMENT ou SEC.
- Le réfrigérant circule dans le climatiseur même s'il ne fonctionne pas lorsque les unités intérieures dans les autres pièces sont en fonctionnement.

■ Soufflement

- Ce son est produit lorsque vous basculez le débit du réfrigérant dans le climatiseur.
- Si la température extérieure est basse, ce son est généré lorsque la direction du débit du fluide frigorigène dans la tuyauterie change au début de l'opération de dégivrage, après l'arrêt de fonctionnement CHAUFFAGE et que la température de la pièce se stabilise.

■ Tic-tac

- Ce bruit est généré lorsque l'armoire et le cadre du climatiseur sont légèrement dilatés ou se contractent en raison des variations de température.

■ Sifflement

- Ce son est généré lorsque du réfrigérant circule pendant le fonctionnement dégivrage.

■ Cliquetement pendant le fonctionnement ou le temps d'inactivité

- Ce son est généré lorsque les vannes de commande du réfrigérant ou les pièces électriques fonctionnent.

■ Léger battement

- Ce son est perceptible à partir de l'intérieur du climatiseur lorsque le ventilateur d'échappement est activé alors que les portes de la pièce sont fermées. Ouvrez la fenêtre ou désactivez le ventilateur d'échappement.

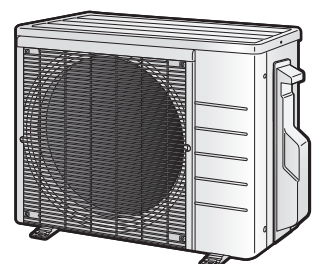

Dépannage

Avant de faire une demande de renseignements ou de réparation, veuillez vérifier les points suivants.
Si le problème persiste, consultez votre revendeur.



Ce n'est pas un problème



Ce cas n'est pas un problème.





Vérifiez

Veuillez vérifier à nouveau avant de demander des réparations.

Le climatiseur ne fonctionne pas

Cas	Description / ce qu'il faut vérifier
Le témoin de FONCTIONNEMENT est éteint.	 <ul style="list-style-type: none"> Le disjoncteur s'est-il déclenché ou le fusible a-t-il grillé? Y a-t-il une coupure de courant? Les piles sont-elles installées dans la télécommande?
Le témoin de FONCTIONNEMENT clignote.	 <ul style="list-style-type: none"> Coupez l'alimentation avec le disjoncteur et redémarrez le fonctionnement avec la télécommande. Si le témoin de FONCTIONNEMENT clignote encore, vérifiez le code d'erreur et contactez votre revendeur. ► Page 33, 34



Le climatiseur s'arrête soudain de fonctionner

Cas	Description / ce qu'il faut vérifier
Le témoin de FONCTIONNEMENT est allumé.	 <ul style="list-style-type: none"> Pour protéger le système, le climatiseur peut s'arrêter de fonctionner après d'importantes et soudaines variations de tension. Il reprend automatiquement son fonctionnement après environ 3 minutes.
Le témoin de FONCTIONNEMENT clignote.	 <ul style="list-style-type: none"> Les filtres à air sont-ils sales? Nettoyez les filtres à air. Y a-t-il quelque chose qui obstrue l'entrée d'air ou la sortie d'air de l'unité intérieure ou de l'unité extérieure? Arrêtez le fonctionnement et après avoir coupé le disjoncteur, retirez ce qui bloque le passage. Redémarrez ensuite le fonctionnement avec la télécommande. Si le témoin de FONCTIONNEMENT clignote encore, vérifiez le code d'erreur et contactez votre revendeur. ► Page 33, 34

Le climatiseur ne cesse pas de fonctionner

Cas	Description / ce qu'il faut vérifier
Le climatiseur continue de fonctionner même après que le fonctionnement soit arrêté.	 <ul style="list-style-type: none"> ■ Immédiatement après que le climatiseur soit arrêté <ul style="list-style-type: none"> Le ventilateur de l'unité extérieure continue de tourner pendant environ encore 1 minute pour protéger le système. ■ Bien que le climatiseur ne soit pas en fonctionnement <ul style="list-style-type: none"> Lorsque la température extérieure est élevée, le ventilateur de l'unité extérieure peut se mettre à tourner pour protéger le système.

Connexion LAN sans fil

Lorsque ceci se produit	Explication et où vérifier
Le dispositif (climatiseur) ne peut pas être trouvé dans l'écran de liste des dispositifs.	 <ul style="list-style-type: none"> Effectuez à nouveau le réglage de la connexion pendant que le voyant clignote rapidement. Déplacer le routeur (point d'accès LAN sans fil) près de l'unité intérieure. ► Page 19-21 Il se peut que vous utilisiez un smartphone ou un routeur non pris en charge (point d'accès LAN sans fil). Pour plus de détails se référer au site Web. ► Page 19-21
Même si le témoin de l'adaptateur de connexion LAN sans fil est allumé, le fonctionnement hors de la maison n'est pas possible.	 <ul style="list-style-type: none"> La communication entre le routeur et la connexion Internet n'est sans doute pas établie. Veuillez confirmer.

La pièce ne se rafraîchit pas / ne se réchauffe pas

Cas	Description / ce qu'il faut vérifier
L'air ne sort pas.	<p><input checked="" type="checkbox"/> ■ En fonctionnement CHAUFFAGE</p> <ul style="list-style-type: none"> Le climatiseur est en train de chauffer. Patientez environ 1 à 4 minutes. Pendant le fonctionnement dégivrage, l'air chaud ne sort pas de l'unité intérieure. <p>■ Lorsque le climatiseur fonctionne immédiatement après que le coupe-circuit est mis sous tension</p> <ul style="list-style-type: none"> Le climatiseur se prépare à fonctionner. Patientez environ 3 à 10 minutes. Si la température extérieure est en-dessous de 40 °F (5 °C) et que le fonctionnement du chauffage a démarré, le climatiseur se réchauffe. Patientez environ 10 à 25 minutes.
L'air ne sort pas / L'air sort.	<p><input type="checkbox"/> ■ Le réglage du débit d'air est-il approprié?</p> <ul style="list-style-type: none"> Le réglage du débit d'air est-il bas, comme l'« Unité intérieure silencieuse » ou le « Débit d'air 1 »? Augmentez le réglage du débit d'air. <p>■ La température réglée est-elle appropriée?</p> <p>■ Le réglage de la direction du flux d'air est-il approprié?</p>
L'air sort.	<p><input type="checkbox"/> • Y a-t-il du mobilier directement sous ou à côté de l'unité intérieure?</p> <p><input type="checkbox"/> • Le climatiseur est-il en fonctionnement ÉCONO? ► Page 16</p> <ul style="list-style-type: none"> Les filtres à air sont-ils sales? Y a-t-il quelque chose qui obstrue l'entrée d'air ou la sortie d'air de l'unité intérieure ou de l'unité extérieure? Une fenêtre ou une porte est-elle ouverte? Un ventilateur d'échappement tourne-t-il? En fonction des conditions de la pièce, du nombre d'occupants, ou de la température extérieure et de l'humidité, la température réglée peut ne pas être atteinte. <p>Une fonction de régulation de la température, s'adaptant aux critères de l'espace de vie, est disponible. Pour des détails complémentaires, veuillez contacter votre revendeur.</p>

De l'eau ou de la brume sort

Cas	Description / ce qu'il faut vérifier
Du brouillard s'échappe de l'unité intérieure.	<p><input checked="" type="checkbox"/> • Cela se produit lorsque l'air de la pièce est rafraîchi et transformé en brouillard par le flux d'air froid pendant le fonctionnement REFROIDISSEMENT ou tout autre fonctionnement.</p>
De l'eau fuit de l'unité intérieure.	<p><input type="checkbox"/> • Si le tuyau d'évacuation est écrasé ou obstrué, l'eau de l'unité intérieure risque de ne pas pouvoir s'écouler et de commencer à fuir. Arrêtez immédiatement le fonctionnement de l'appareil et contactez votre revendeur.</p>

Télécommande



Cas	Description / ce qu'il faut vérifier
L'unité ne reçoit pas de signaux de la télécommande ou présente une plage de fonctionnement limitée.	<p><input checked="" type="checkbox"/> • Les piles sont épuisées. Remplacez les deux piles par des piles sèches neuves AAA.LR03 (alcaline). Pour plus de détails, reportez-vous à « Préparation avant l'utilisation ». ► Page 10</p> <ul style="list-style-type: none"> La communication du signal peut être désactivée si une lampe fluorescente de type démarreur électronique (comme un témoin d'onduleur) se trouve dans la pièce. Consultez votre revendeur si tel est le cas. La télécommande peut ne pas fonctionner correctement si l'émetteur est exposé à la lumière directe du soleil. Y-a-t-il un appareil dans la pièce qui redirige les signaux de la télécommande? Certains appareils tels que des haut-parleurs TV sont équipés de ces dispositifs. S'il y a un dispositif de ce type dans la pièce, les signaux émis peuvent interférer avec les signaux de la télécommande et empêcher la réception. Les rayons infrarouges émis par les smartphones et les consoles de jeu peuvent interférer avec les signaux de la télécommande et empêcher la réception.
L'affichage LCD est faible, ne fonctionne pas, ou l'affichage est irrégulier.	<p><input checked="" type="checkbox"/> • Les piles sont épuisées. Remplacez les deux piles par des piles sèches neuves AAA.LR03 (alcaline). Pour plus de détails, reportez-vous à « Préparation avant l'utilisation ». ► Page 10</p>
L'écran LCD clignote et la télécommande est inactive.	<p><input checked="" type="checkbox"/> • L'énergie des piles était épuisée. Remplacez en même temps les deux piles par des piles neuves de taille AAA.LR03 (alcalines). Des piles épuisées laissées dans la télécommande peuvent provoquer des blessures suite à une fuite, à un éclatement ou à un échauffement des piles, ou entraîner une défaillance de l'équipement. (Le bouton ARRÊT reste fonctionnel, même lorsque l'écran LCD clignote).</p>
D'autres appareils électriques commencent à fonctionner.	<p><input checked="" type="checkbox"/> • Si la télécommande active d'autres appareils électriques, déplacez-les ou consultez votre revendeur.</p>

Dépannage

L'air a une odeur

Cas	Description / ce qu'il faut vérifier
Le climatiseur dégage une odeur.	<input checked="" type="checkbox"/> • L'odeur ambiante absorbée dans l'unité est évacuée avec le flux d'air. Nous vous recommandons de nettoyer l'unité intérieure. Veuillez consulter votre revendeur.
	<input checked="" type="checkbox"/> • L'unité intérieure expulse l'odeur de la pièce qu'elle a absorbée (odeur de murs ou de moquette, de meubles, de vêtements, etc.). Si le climatiseur est utilisé depuis longtemps, il est possible qu'un échangeur thermique ou un ventilateur encrassé émettent une odeur. Nous vous recommandons de nettoyer l'unité intérieure. Veuillez consulter votre revendeur. Ne vaporisez pas de désodorisants sur le climatiseur.

Voyant d'affichage

Cas	Description / ce qu'il faut vérifier
L'unité fonctionne même si le voyant FONCTIONNEMENT indique off.	<input type="checkbox"/> • La luminosité du voyant est-elle réglée sur «  »? ▶ Page 22
Les voyants LED de l'unité sont atténués.	<input type="checkbox"/> • La luminosité du voyant est-elle réglée sur «  »? ▶ Page 22

Autres

Cas	Description / ce qu'il faut vérifier
Le climatiseur se met soudain à se comporter bizarrement pendant le fonctionnement.	<input type="checkbox"/> • Le climatiseur peut ne pas fonctionner correctement à cause de la foudre ou de la radio. En cas de dysfonctionnement du climatiseur, mettez-le hors tension avec le disjoncteur et redémarrez le fonctionnement avec la télécommande.
Le plafond et les murs autour de l'unité intérieure sont noirs et sales.	<input checked="" type="checkbox"/> • En raison de la circulation de l'air et de l'électricité statique, le climatiseur fait adhérer la saleté et la poussière en suspension dans l'air aux murs et autres surfaces. Selon le type de papier peint, la saleté peut adhérer plus facilement. Un nettoyage en profondeur de la zone autour du climatiseur est recommandé.

Remarques à propos des conditions de fonctionnement

- Si le fonctionnement se poursuit dans des conditions autres que celles énumérées dans le tableau,
 - Un dispositif de sécurité peut s'activer pour arrêter le fonctionnement.
 - De la condensation peut se former sur l'unité intérieure et s'égoutter quand le fonctionnement REFROIDISSEMENT ou SEC est sélectionné.
- *1 La coupure du cavalier sur le circuit imprimé de l'unité extérieure étendra la plage de fonctionnement de refroidissement à 14 °F (-10 °C).
L'installation d'une grille de réglage de la direction de l'air (vendue séparément) étendra davantage la plage de fonctionnement à -4 °F (-20 °C).
Veuillez consulter votre revendeur.

Mode	Conditions de fonctionnement
REFROIDISSEMENT / SEC	Température extérieure : 50*1 - 118 °F (10*1 - 48 °C) *1 -4 °F (-20 °C) si une grille de réglage de la direction de l'air (vendue séparément) est installée.
	Température en intérieur : 64 - 90 °F (18 - 32 °C)
	Humidité intérieure : 80 % max.
CHAUFFAGE (Modèle de POMPE À CHALEUR uniquement)	Température extérieure : 5 - 75 °F (-15 - 24 °C)
	Température en intérieur : 50 - 86 °F (10 - 30 °C)

■ Appelez immédiatement votre revendeur

AVERTISSEMENT

Lorsqu'une anomalie (comme une odeur de brûlé) se produit, arrêtez le fonctionnement et coupez le disjoncteur.

- Le fonctionnement continu dans un état anormal peut entraîner des problèmes, une électrocution ou un incendie.
- Consultez le revendeur auquel vous avez acheté le climatiseur.

Ne tentez pas de réparer ou de modifier le climatiseur par vous-même.

- Des travaux incorrects peuvent provoquer une électrocution ou un incendie.
- Consultez le revendeur auquel vous avez acheté le climatiseur.

Si l'un des symptômes suivants apparaît, contactez immédiatement votre revendeur.

- Le cordon d'alimentation est anormalement chaud ou endommagé.
- Un son anormal est entendu pendant le fonctionnement.
- Le disjoncteur coupe fréquemment le fonctionnement de l'appareil.
- Souvent, un commutateur ou un bouton ne fonctionne pas correctement.
- Il y a une odeur de brûlé.
- De l'eau fuit de l'unité intérieure.

Coupez le disjoncteur et contactez votre revendeur.



■ Après une panne de courant

- Le climatiseur recommence à fonctionner automatiquement après environ 3 minutes. Veuillez patienter un instant.

■ Foudre

- S'il existe un risque que la foudre puisse frapper dans votre quartier, arrêtez le fonctionnement et coupez le disjoncteur pour protéger le système.

■ Conditions pour la mise au rebut

- Le démontage de l'unité, la manipulation du réfrigérant, de l'huile et d'autres pièces doivent être effectués en conformité avec les réglementations locales et nationales applicables.

Dépannage

Le témoin de FONCTIONNEMENT clignote

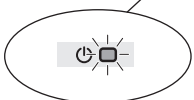

- Vérifiez l'intervalle de temps entre les clignotements du témoin de FONCTIONNEMENT.

[Intervalle de clignotement d'environ 0,5 seconde]

Ceci signifie qu'il y a une anomalie.

Vérifiez le code d'erreur en suivant la procédure ci-dessous et prenez des mesures conformes aux instructions du tableau.

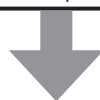

- Diagnostic d'erreur par la télécommande

1. Lorsque **CANCEL** est maintenu enfoncé pendant environ 5 secondes, « **00** » clignote dans la section d'affichage de la température.

2. Tout en pointant la télécommande vers l'unité intérieure, appuyez plusieurs fois sur **CANCEL**.

Un bip indique un code d'erreur non-correspondant.

Un bip long indique un code d'erreur correspondant.

3. Si un bip long est émis, vérifiez le code d'erreur et prenez des mesures conformes aux instructions du tableau.

- Pour annuler l'affichage du code, maintenez enfoncée la touche **CANCEL** pendant environ 5 secondes (l'affichage du code disparaît également si aucun bouton n'est enfoncé pendant un certain temps).



CODE	Cause	Description/ce qu'il faut vérifier
E7	Le ventilateur de l'unité extérieure est arrêté. • Y a-t-il des corps étrangers à l'intérieur de l'unité extérieure?	Après avoir coupé le disjoncteur, retirez le corps étranger, puis remettez sous tension et mettez en fonctionnement.
L3, L4, L5	La température à l'intérieur de l'unité extérieure s'est trop élevée, le fonctionnement a donc cessé. • Y a-t-il quelque chose qui obstrue la sortie d'air de l'unité extérieure?	Après avoir coupé le disjoncteur, retirez l'obstruction, puis remettez sous tension et mettez en fonctionnement.
Autres codes d'erreur, ou si le code d'erreur ne peut pas être vérifié		Une anomalie s'est produite.

En cas de code d'erreur **U0** ou **F3**

	CODE	SIGNIFICATION
SYSTÈME	00	NORMAL
	UA	ERREUR DE COMBINAISON DE L'UNITÉ EXTÉRIEURE-INTÉRIEURE
	U0	MANQUE DE RÉFRIGÉRANT
	U2	CHUTE DE TENSION OU SURTENSION DU CIRCUIT PRINCIPAL
	U4	PROBLÈME DE TRANSMISSION (ENTRE L'UNITÉ INTÉRIEURE ET L'UNITÉ EXTÉRIEURE)
UNITÉ INTÉRIEURE	A1	DÉFECTUOSITÉ DU PCB INTÉRIEUR
	A5	COMMANDE DE HAUTE PRESSION OU PROTECTEUR D'ENGLACEMENT
	A6	ERREUR DU MOTEUR DU VENTILATEUR
	C4	CAPTEUR DE TEMPÉRATURE DE L'ÉCHANGEUR DE CHALEUR DÉFECTUEUX
	C9	CAPTEUR DE TEMPÉRATURE D'ASPIRATION D'AIR DÉFECTUEUX
	CC	CAPTEUR D'HUMIDITÉ DÉFAILLANT
UNITÉ EXTÉRIEURE	EA	ERREUR DE COMMUTATION DU REFROIDISSEMENT-CHAUFFAGE
	E1	ERREUR DE LA CARTE DE CIRCUIT, ERREUR DU PILOTE DE BOBINE DE LA VANNE D'EXPANSION ÉLECTRONIQUE
	E3*	COMMUTATEUR HAUTE PRESSION (HPS) ACTIVÉ
	E5	OL (SURCHARGE COMPRESSEUR) DÉMARRÉ, COMMUTATEUR HAUTE PRESSION (HPS) ACTIVÉ*
	E6	DÉMARRAGE DU COMPRESSEUR DÉFECTUEUX
	E7	ERREUR DU MOTEUR DU VENTILATEUR CC
	E8	ENTRÉE DE SURINTENSITÉ
	E9	DÉFAILLANCE DE LA BOBINE DE VANNE D'EXPANSION ÉLECTRONIQUE
	F3	CONTRÔLE DES TUYAUX D'ÉVACUATION HAUTE TEMPÉRATURE
	F6	CONTRÔLE HAUTE PRESSION (EN REFROIDISSEMENT)
	F8	INTERRUPTION DU FONCTIONNEMENT DU À UNE ANOMALIE DE TEMPÉRATURE INTERNE DU COMPRESSEUR
	H0	ERREUR DU CAPTEUR
	H3	ANOMALIE DU CAPTEUR DE PRESSION ÉLEVÉ
	H6	ARRÊT DE FONCTIONNEMENT DÛ AU CAPTEUR DE DÉTECTION DE POSITION DÉFECTUEUX
	H7	ERREUR DE LA TEMPÉRATURE DU VENTILATEUR IPM
	H8	ERREUR DU CAPTEUR DE COURANT CC
	H9	CAPTEUR DE TEMPÉRATURE D'AIR D'ASPIRATION DÉFECTUEUX
	J3	CAPTEUR DE TEMPÉRATURE DES TUYAUX D'ÉVACUATION DÉFECTUEUX
	J6	CAPTEUR DE TEMPÉRATURE DE L'ÉCHANGEUR DE CHAUFFAGE DÉFECTUEUX
	L3	ERREUR DE CHAUFFAGE DES PIÈCES ÉLECTRIQUES
L4	HAUTE TEMPERATURE AU NIVEAU DU DISSIPATEUR DE CHALEUR DU CIRCUIT DE L'INVERSEUR	
L5	SURINTENSITÉ DE SORTIE	
P4	CAPTEUR DE TEMPÉRATURE DU DISSIPATEUR DE CHALEUR DU CIRCUIT DE L'INVERSEUR DÉFECTUEUX	

*Les contenus de l'erreur varient en fonction de l'unité extérieure connectée.

Le témoin de FONCTIONNEMENT est allumé.
Si le témoin de FONCTIONNEMENT ne clignote pas après avoir fonctionné pendant un certain temps, poursuivez le fonctionnement sans rien changer.

Si le témoin de FONCTIONNEMENT clignote à nouveau

Coupez le disjoncteur et contactez votre revendeur.





© 2023 **DAIKIN COMFORT TECHNOLOGIES MANUFACTURING, L.P.**

19001 Kermier Road
Waller, TX 77484
<https://www.northamerica-daikin.com>



Intertek



The two-dimensional bar code is a manufacturing code.

3P741457-3B M23B302 (2408) HT